

# ESK 130.5



Concrete solutions. Always.

**Motor V1505**

**Maximale Leistung 26,1 kW - 35,5 PS**

**Betriebsgewicht 1.830 kg**

 **EUROCOMACH®**

# ESK 130.5

Betriebsgewicht	kg	1.830
<b>MOTOR</b>		
Modell	KUBOTA V1505 EU Stage IIIA	
Max Leistung (2.500 rpm)	kW - PS	26,1 - 35,5
Max. Drehmoment (2.200 rpm)	Nm	95
Hubraum	cc	1.498
Anzahl Zylinder	n°	4 in Reihe
Kühlung	Wasser	
Verbrauch	lt/h	5,8
Lichtmaschin	V (A)	12 (30)
Batterie	V (Ah)	12 (74/680)

<b>HYDRAULIKANLAGE</b>		
Hydraulik Pumpe	Stück Zahnradpumpe für Geräte	
Pumpenleistung	lt/min	43
Max. Kalibrationsdruck der Anlage	bar	180
Hilfsanlage:	Maximale Fluss	lt/min 43
	Maximal Druck	bar 180
High Flow (extra):	Maximale Fluss	lt/min 65
	Maximal Druck	bar 180

<b>ANTRIEB</b>		
Type	Hydrostatischer Antrieb mit Doppelpumpe und 4 Radantrieben TRASMITAL-DANFOSS	
Fahrgeschwindigkeit	km/h	1 <sup>o</sup> : 0 ÷ 12
Antriebskraft	daN	1.400
Abmessungen Reifen	27/8,50x15	

<b>BREMSEN</b>		
Betriebsbremse	Hydrostatisch	
Parkbremse	Negative Mehrscheibenbremse im Ölbad, integriert in die elektrohydraulisch gesteuerten Heckuntersetzunggetriebe	
Notbremse	Elektrohydraulische Steuerung agierend auf Feststellbremsen (die in die Hecktriebemotoren integriert sind)	

<b>LEISTUNGSMERKMALE</b>		
Kipplast (ISO 14397)	kg	970
Nutzlast (ISO 14397 nicht mehr als 50% vom Kipplast)	kg	485
Brechkraft Zahn	daN	1.300
Kapazität Standard- Schaufel	m <sup>3</sup>	0,28
Standard Schaufelbreite	mm	1.250
Max. überwindbare Steigung	60% - 30°	

<b>FÜLLMENGEN</b>		
Dieseltank	lt	48
Hydrauliköltank	lt	44
Fassungsvermögen Hydrauliksystem	lt	59
Fassungsvermögen Kühlsystem	lt	12
Motoröl	lt	5

<b>STEUERUNGEN</b>		
Type	Ergonomischer Joystick mit Sicherheitssperre an Bord	
Fahrtrieb	Steuerung durch linken Joystick	
Geräte	Steuerung mit Taster RECHTS zum Heben und für den Schaufel	
Verstellgetriebe Hub	Serienmäßig selbstnivellierende Schaufel (nur bei Heben des Arms)	

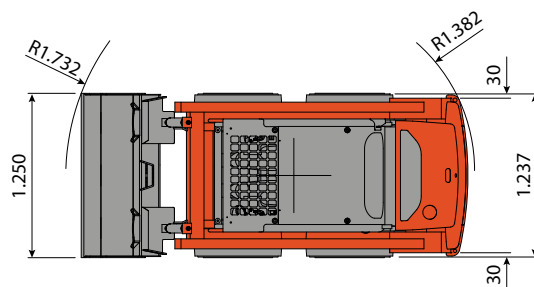
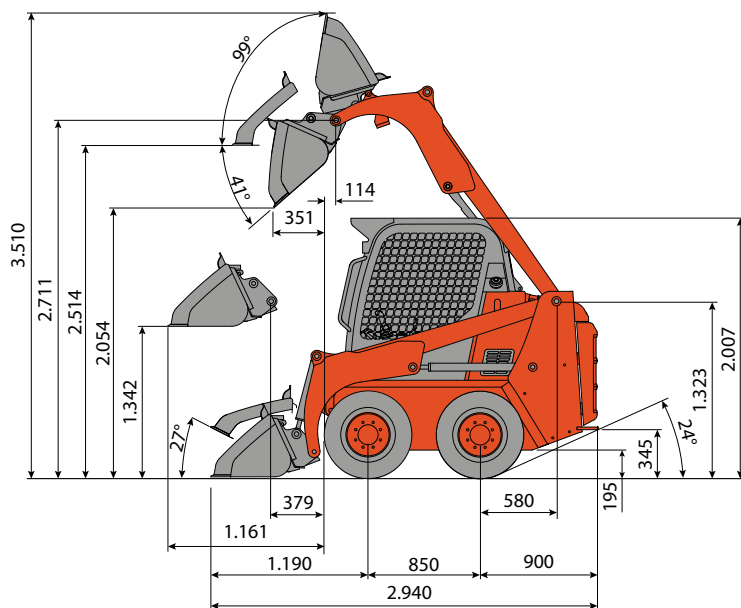

Hydrostatischer Antrieb

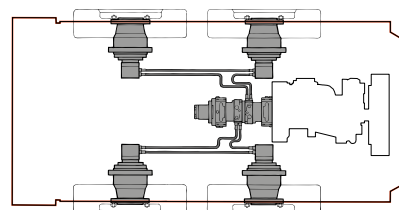

Die Getriebemotoren haben gegenüber dem traditionellen, wartungs- und reparaturanfälligen Kettenantrieb zahlreiche Vorteile, darunter die hohe Fahrgeschwindigkeit (11,5 Km/h), eine einheitliche Verteilung der Leistung direkt auf die Räder zu Gunsten des Schubs, eine höhere Sensibilität bei den Bewegungen und die Möglichkeit, gegebenenfalls mit alten und neuen Reifen auf der gleichen Seite montiert zu arbeiten, ohne dass dies die Verlässlichkeit der Maschine beeinträchtigt.

- Zulassung für den Straßenverkehr (nur Italien).
- Kabine, ROPS zertifiziert gemäß ISO 3471 und FOPS gemäß ISO 3449 mit serienmäßig gehärteten Dach- und Heckscheiben (Seitenscheibe auf Anfrage)
- Front- und Heckscheinwerfer für Nachtfahrten auf der Straße und zum Arbeiten.

