

TW Compact

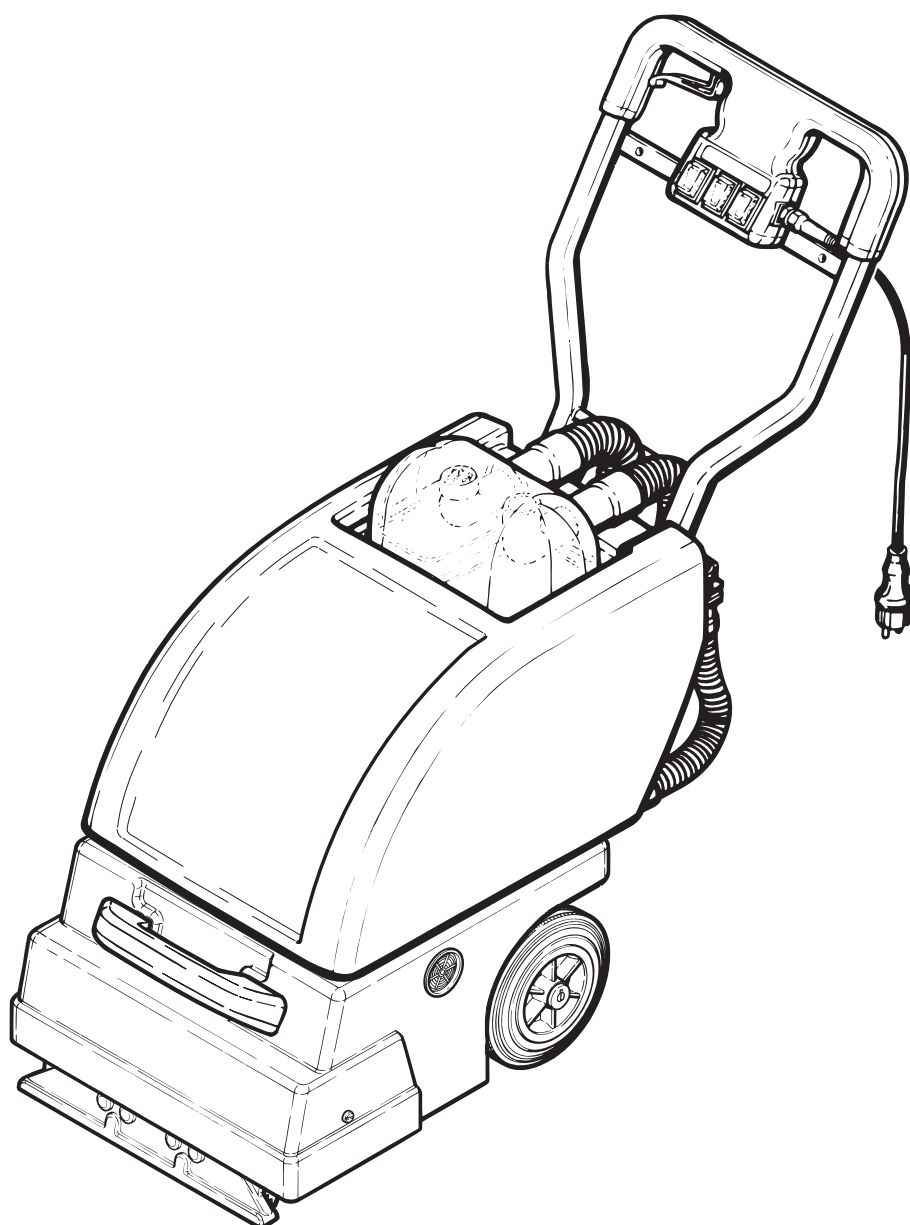

Deutsch	2
Englisch	7
Français	12
Italiano	17
Español	22





Vor Inbetriebnahme der Maschine zuerst Bedienungsanleitung lesen



- ☞ **Diese Bedienungsanleitung ist für die Personen bestimmt, welche mit der Reinigung beauftragt werden.**
- ☞ Ohne die Bedienungsanleitung sorgfältig gelesen zu haben, darf das Gerät nicht in Betrieb genommen werden.
- ☞ Bei Beachtung der Bedienungsanleitung wird die Maschine störungsfrei arbeiten.
- ☞ Verwenden Sie die auf die Maschine abgestimmten Reinigungs- und Pflegemittelprodukte.
- ☞ Es ist immer wieder festzustellen, dass Störungen an der Maschine und schlechte Reinigungs- und Pflegeergebnisse auf die Verwendung von nicht geeignetem Reinigungs- und Pflegemittel zurückzuführen sind.

Inhaltsverzeichnis

Sicherheitshinweise, Vorsichtsmassnahmen.....	Deutsch 2, 2a
Gerätebeschreibung, Techn. Daten TW Compact.....	Deutsch 3
Bedienung, Beschreibung, Allgemeine Hinweise, Transport des Gerätes.....	Deutsch 4
Inbetriebnahme, Auffüllung mit Reinigungslösung, Betrieb, Hinweis.....	Deutsch 4
Betrieb, Pflege und Wartung, Störungssuche.....	Deutsch 5
Service, Lagerung, Umweltschutz, EG-Konformitätserklärung.....	Deutsch 6



Sicherheitshinweise

- Diese Geräte sind für den gewerblichen Gebrauch geeignet, z.B. in Hotels, Schulen, Krankenhäusern, Fabriken, Läden, Büros und Vermietgeschäften.
- Diese Geräte sind nicht dafür bestimmt, durch Personen (einschließlich Kinder) mit eingeschränkten physischen, sensorischen oder geistigen Fähigkeiten oder mangels Erfahrung und / oder mangels Wissen benutzt zu werden, es sei denn, sie werden durch eine für ihre Sicherheit zuständige Person beaufsichtigt oder erhielten von ihr Anweisungen, wie das Gerät zu benutzen ist. Kinder sollten beaufsichtigt werden, um sicherzustellen, dass sie nicht mit dem Gerät spielen.
- Vor der Inbetriebnahme Ihres Gerätes prüfen Sie das Gerätetypenschild und schliessen Sie Ihr Gerät nur an die auf dem Schild angegebene Spannung an!
- Diese Geräte sind nicht für die Beseitigung gesundheitsgefährdender Stäube geeignet.
- Beim Arbeiten ist auf andere Personen, besonders auf Kinder, zu achten. Kleinkinder dürfen nicht auf dem feuchten Teppich herumkriechen.
- Nur vom Hersteller empfohlene Reinigungsmittel verwenden, ansonsten können wir keine Haftung übernehmen. Die Dosierung der einzelnen Pflegemittel ist auf den Flaschen und Bidons vermerkt. Keine lösungsmittelhaltigen Reinigungsmittel verwenden.
- Es dürfen keine explosiven, leicht entflammbare, brennbare, lösungsmittelhaltige, glühende, giftige oder gesundheitsgefährdende Stoffe eingesaugt werden!
- Achten sie darauf, dass Kabel und Stecker nicht beschädigt sind und das Gerät einwandfrei funktioniert.
- Vermeiden Sie Beschädigung des Kabels (Hitze, Öl, scharfe Kanten, raue Flächen).
- Gerät nie am Netzkabel tragen oder ziehen!
- Beim Reinigen und Warten der Maschine, beim Auswechseln von Teilen oder bei der Umstellung auf eine andere Funktion, ist der Netzstecker auszuziehen.
- Die Maschine darf nicht benutzt werden, falls der Zustand der Netzanschlussleitung nicht einwandfrei ist.
- Den Stecker nie am Kabel oder mit nassen Händen aus der Steckdose ziehen.
- Bei Verwendung oder Ersatz von Netzanschluss- oder Geräteanschlussleitungen dürfen nur die vom Hersteller der Maschine angegebenen Ausführungen verwendet werden.
- Die TW Geräte sind mit einem Leistungsschalter von Typ H mit einem Nennstrom von 10 A oder einer Schmelzsicherung von 10 A abzusichern.



Sicherheitshinweise

- Es ist darauf zu achten, dass die Netzanschlussleitung nicht durch Überfahren, Quetschen, Zerren und dergleichen verletzt oder beschädigt wird.
- Die Netzanschlussleitung ist regelmässig auf Anzeichen einer Beschädigung oder Alterung zu untersuchen.
- Defekte Netzleitungen dürfen nur durch PVC-Schlauchleitungen 3x1 mm² HO5VV-F nach DIN 58281/VDE 0281 mit Abweichungen nach VDE 0700 Teil 205 ersetzt werden.
- Kupplungen von Netzanschluss- oder Geräteanschlussleitungen müssen mindestens spritzwassergeschützt sein.
- Achten Sie darauf, dass der Schmutzwassertank entleert wird, bevor er voll ist. Ansonsten besteht die Möglichkeit, dass Wasser in den Saugmotor gelangt.
- Entfernen Sie sich nicht vom Gerät bei laufendem Motor.
- Gebrauchen Sie Ihr Gerät nicht in unmittelbarer Nähe von Hitzequellen (Feuer, Gas- oder Elektroherde, usw.).
- Gerät nicht in der Nähe von Radiatoren oder anderen Hitzequellen lagern, um Deformierungen der Materials zu vermeiden.
- Gerät nicht dem Regen oder Wassersprüher aussetzen. An trockenem Ort lagern.
- **Den Filter auf dem Saugstutzen im Schmutzwasserbehälter oder in der Haube zum Reinigen entfernen, nie aber ohne Filter arbeiten!**
- **Bei Geräten mit einem Schwimmer diesen regelmäßig auf Funktionstüchtigkeit prüfen.**
- **An Handdüsen besteht Verbrühungsgefahr bei Sprühmittel Temperaturen über 50°C.**
- Instandsetzungen, einschliesslich des Einbindens von Sprühmittelleitungen und Schläuchen, dürfen nur durch zugelassene Kundendienststellen oder auch auf diesem Gebiet ausgesprochene Fachkräfte, welche mit allen hier relevanten Sicherheitsvorschriften vertraut sind, durchgeführt werden.
- Störungen an elektrischen Betriebsmitteln sind durch eine autorisierte Fachkraft zu beheben.
- Benützen Sie nur Original-Zubehörteile.
- Stellen Sie Ihr Gerät nie in Räumen ab, in denen die Temperaturen unter 0°C auftreten.
Einfriergefahr!
- Achten sie besonders auf die Einfriergefahr beim Transport in Fahrzeugen.



Gerät nicht in Betrieb nehmen wenn:

- ☞ Das Gerät sichtbare Schäden aufweist, Kabel oder Schläuche beschädigt sind,
- ☞ Verdacht auf Beschädigung nach Sturz besteht, das Gerät undicht ist.



Gerät durch Herausziehen des Anschlusssteckers vom Netz trennen:

- ☞ Vor jedem Einfüllen und Entleeren des Wassers, bei Nichtgebrauch, Arbeitsunterbrechung und nach Beendigung der Arbeit.
- ☞ Vor jeder Reinigung und Pflege des Gerätes. Vor jedem (auch nur kurzem) Verlassen des Raumes.



Vorsichtmassnahmen

- Die Sprüh-Extraktionsmethode soll nur dann angewendet werden, wenn Gewähr besteht, dass der textile Belag und der Unterlagsboden keinen Schaden nehmen können.

Besondere Vorsicht ist geboten bei:

- ☞ Unterlagsböden, die wasserempfindlich sind (z.B. Holz und holz-ähnliche Böden).
- ☞ Teppichen, die mit nicht wasserbeständigem Kleber verlegt wurden. Nicht vollständig verklebten Teppichen. Teppichen, deren Grundgewebe wasserempfindlich ist (z.B. Jute oder beigemischte Jute).
- ☞ Nicht farbechten Teppichen, **Farbechtheit an einer unauffälligen Stelle prüfen.**

Bei unsachgemäsem Vorgehen übernimmt der Hersteller keine Haftung.

Gerätebeschreibung TW Compact

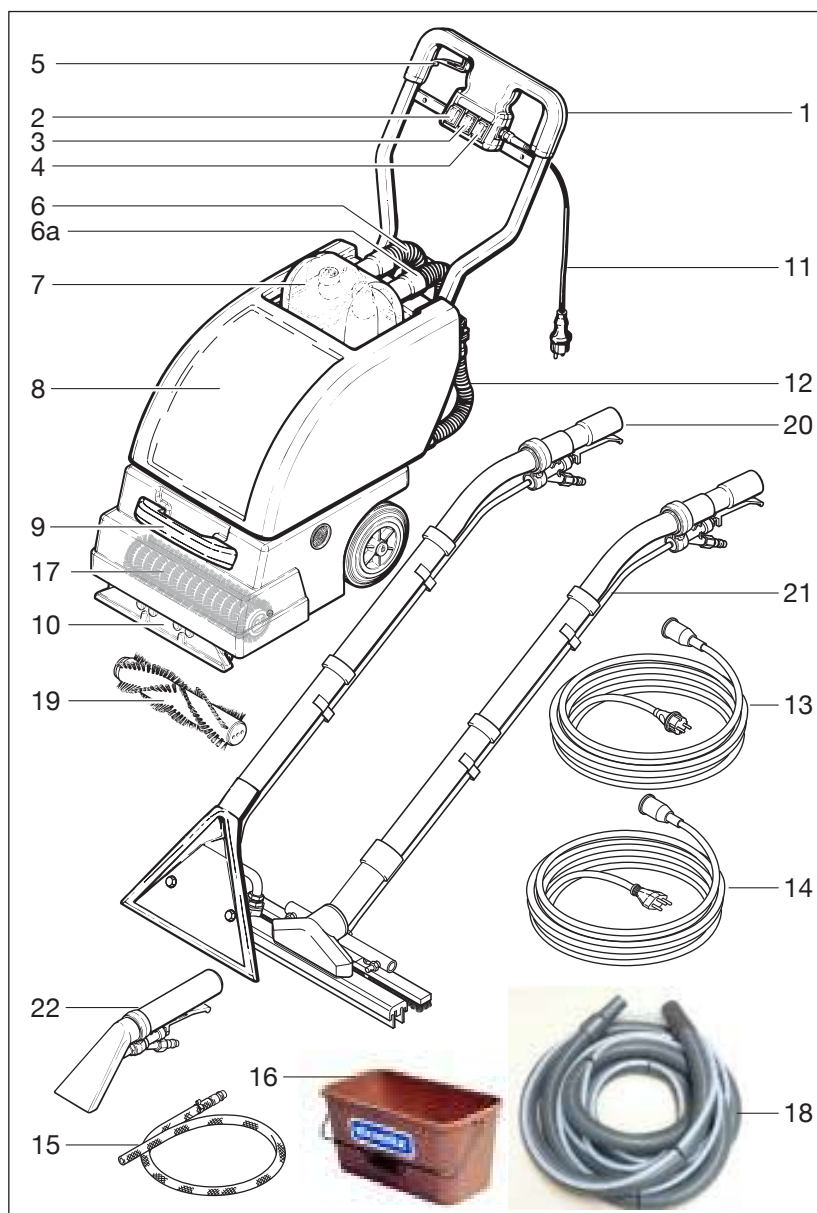

- 1 Schubbügel mit Bedienelementen
- 2 Schalter Saugmotor
- 3 Schalter Bürstenantrieb
- 4 Schalter Sprühpumpe
- 5 Hebel - Vorwärts - Rückwärts
- 6 Saugschlauch Saugmotor
- 6a Saugschlauch Saugereinheit
- 7 Haube Frisch- Schmutzwassertank
- 8 Frisch- und Schmutzwassertank
- 9 Griff zum Gerätetransport
- 10 Saugereinheit
- 11 Netzkabel 7,5 m
- 12 Ablassschlauch

Standardzubehör

- 13 Netzkabel VDE, 20 m, 3 x 1 mm²
- 14 Netzkabel SEV, 20 m, 3 x 1 mm²
- 15 Frischwasserentleerschlauch
- 16 Wassereimer, 12 Liter
- 17 Walzenbürste weich

Optionales Zubehör

- 18 Saug-Sprühschlauch, 5 m, Ø 32mm
Artikel Nr. 420.011
- 19 Walzenbürste hart
Artikel Nr. 420.470
- 20 Teppichadapter 2 Düsen, 26 cm,
mit Chromstahlrohr
Artikel Nr. 602.000.1
- 21 Hartbodenadapter, 37 cm
Artikel Nr. 632.000
- 22 Polsteradapter, 9 cm, PVC, trans-
parent, mit innenliegender Düse
Artikel Nr. 617.000.1
- Frischwassereinfüllschlauch, 2 m
Artikel Nr. 681.000

Technische Daten

TW Compact

Gesamtleistung max.	1600 W / 230 V
Vakuum	250 m bar
Frisch- / Schmutzwassertank	35 / 40 Liter
Saugbreite	36 cm
Bürstenbreite	32 cm
Pumpendruck max.	5 bar
Kabellänge	20 m
Gewicht	45 kg
Abmessungen L x B x H	100 x 45 x 103 cm
Luftfördermenge bis	60 l / sec.
Sprühmenge	2,6 l / min.

1. Bedienung

1.1 Beschreibung

- Bequem und leicht zu fahrendes Teppichreinigungsgerät mit Bürstenwalze.
- Reinigung vor- und rückwärts möglich.
- Übersichtlich angeordnete Bedienelemente.
- Frisch- und Schmutzwassertank sind durch eine Membranwand abgetrennt, was eine große Kapazität auf engstem Raum ergibt.
- Der Schmutzwassertank ist durch einen Ablaufschlauch schnell und bequem zu entleeren. Der Frischwassertank kann mit einem Schlauch und Nippel über den Adapteranschluss entleert werden.

1.2 Allgemeine Hinweise

Das Gerät eignet sich für alle Flormaterialien, verklebte, gespannte und lose verlegte Teppichböden, mit synthetischen Trägern oder Grundgeweben.

Warmes Wasser erhöht die Reinigungswirkung und ermöglicht das Lösen von Fett-, Ölsubstanzen (max. 50° C).

Vorsicht bei der Reinigung von Teppichböden mit Jute-Grundgewebe. Sie können bei zu nassen Arbeiten schrumpfen und farblich ausbluten.

Vor dem Einsatz des TW-Compact empfiehlt es sich den Teppich abzusaugen.

Stark verschmutzte Stellen mit Teppichwaschmittel einsprühen. Je nach Verschmutzung 3 % -ig.

Einwirkzeit von ca. 5 min beachten.

1.3 Transport des Gerätes

- ☞ Beim Transport über Schwellen ist es an den Führungsgriffen anzuheben. Dank der großen Räder ist das Gerät leicht zu transportieren (treppengängig).

1.4 Inbetriebnahme

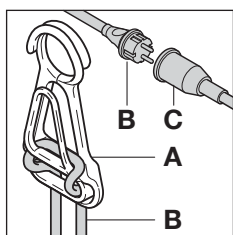

- ☞ Stecker des Verlängerungskabels in geerdete Steckdose einstecken.

! Ein Verlängerungskabel muß bei Benutzung immer vollständig von der Trommel abgewickelt sein und einen ausreichenden Leitungsquerschnitt aufweisen, sonst kann es durch Überhitzung des Kabels ("Schmoren") zum Kurzschluß kommen (bis 10 m Länge Drahtquerschnitt 1,5 mm², bis 30 m Länge 2,5 mm²).

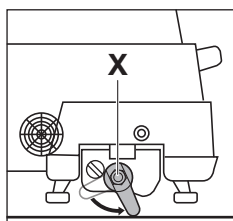

- ☞ Zugentlastung (A) zwischen Verlängerungsleitung 20m und der Maschine herstellen.
- ☞ Achten Sie darauf, dass die Spannungsangabe auf dem Typenschild der Maschine mit der Netzspannung übereinstimmt.
- ☞ Netzkabel mit Gerätestecker (B) u. Kupplung (C) zusammenstecken.

- ☞ Bei Arbeitsende und während den Arbeitspausen ist die Bürstenwalze zu entlasten. Stellen Sie dazu den roten Hebel (X) vorne rechts am Gerät gegen den Boden. Die Lebensdauer der Bürste wird dadurch verlängert.

1.5 Auffüllen mit Reinigungslösung

- ☞ Frischwassertank mit Wasser auffüllen.
- ☞ Reinigungsmittel in der benötigten Konzentration zugeben. (Dosierung siehe Anwendungsetikette)



Nur schaumarme Reinigungsmittel verwenden, die ausdrücklich für Reinigungsautomaten zugelassen sind.

Für Schäden am Saugmotor durch Eintreten von Reinigungsschaum kann vom Hersteller keine Haftung übernommen werden! Bei Schaumbildung im Schmutzwassertank Anti-Schaum zugeben!

2. Betrieb

2.1 Bürsten und Saugen

Vor dem Einsatz des TW-Comp. empfiehlt es sich den Teppich abzusaugen.

- ☞ Bürstenwalze mit Entlastungshebel (X) absenken.

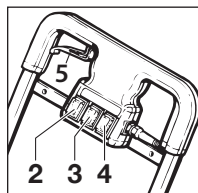

- ☞ Nacheinander die Schalter für Sprühpumpe (4), Saugmotor (2), Bürstenantrieb (3) einschalten.

- ☞ Die Bürstenwalze dreht nun vorwärts. Durch die Betätigung des Hebels (5) an der rechten Seite des Schubügels wechselt die

Bürste die Drehrichtung. So wird mit dem Gerät rückwärts gearbeitet. Arbeiten Sie langsam und gleichmäßig vor- und rückwärts.



Hinweis!

Achten Sie darauf, daß der Schmutzwassertank, bevor er voll ist, durch den Ablaufschlauch entleert wird. Ansonsten besteht die Möglichkeit, daß Wasser in den Saugmotor gelangt.

In den Arbeitspausen Bürstenwalze entlasten. Die Lebensdauer der Bürste wird dadurch verlängert.

2.2 Anwendungshinweise

- ☞ Immer vom Licht zum Schatten, d.h. vom Fenster zur Türe arbeiten.
- ☞ Immer von der gereinigten in die ungereinigte Fläche arbeiten.
- ☞ In Bahnen von der Steckdose (Kabelseite) weg arbeiten.
- ☞ Mit Überlappung die nächste Bahn reinigen.

2.3 Entleeren des Schmutzwasser/Frischwassertanks

- ☞ Nach Verarbeiten der Reinigungsmittellösung ist der Schmutzwassertank voll.
- ☞ Schalter für Bürstenantrieb, Sprühpumpe und Saugmotor abschalten.
- ☞ Entleerung des Schmutzwassertanks erfolgt über den Ablaufschlauch.
- ☞ Mit Hilfe der Sprühpumpe (4) und dem PVC-Ablaufschlauch, der in die Kupplung (Anschluss für Sonderzubehör) an der Rückseite des Geräts gesteckt wird lässt sich der Frischwassertank entleeren.

Betrieb, Pflege und Wartung, Störungssuche

2.4 Nach dem Entleeren

- ☞ Verschlusskappe des Ablaufschlauches (**12, Seite 3**) gut anziehen.
- ☞ Sieb in der Tankhaube bei Verschmutzung mit klarem Wasser durchspülen (sonst verminderte Saugleistung).

2.5 Nach dem Einsatz

- ☞ Maschine auf Bürstenentlastungshebel (**X**) stellen.
- ☞ Nach erfolgter Teppichreinigung ist der Bürstentunnel zu reinigen. Am einfachsten entfernen Sie die Bürste für diesen Vorgang (siehe 3.2 Bürstenwalze wechseln), Geräteunterteil mit feuchtem Lappen reinigen.
- ☞ Schmutzwassertank über den Ablaufschlauch entleeren.
- ☞ Schmutzwassertank mit klarem Wasser spülen und entleeren.

3. Pflege und Wartung

3.1 Wichtige Sicherheitshinweise



Bei Arbeiten an der Maschine Netzstecker ausziehen!



Nur Wartungs- und Reparaturarbeiten ausführen, die in der Bedienungsanleitung beschrieben sind. Überlassen Sie Service- und Reparaturarbeiten, insbesondere Behebung elektrischer Störungen unbedingt dem Kundendienst oder einer autorisierter Fachkraft.

3.2 Bürstenwalze wechseln

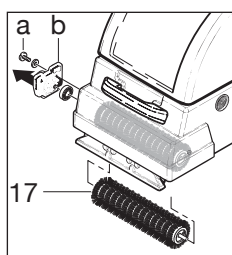

- ☞ Maschine nach hinten auf den Schubbügel kippen. (nur wenn kein Wasser in den Tanks ist)
- ☞ Befestigungsschraube (**a**) neben dem Entlastungshebel lösen.
- ☞ Lagerdeckel (**b**) in Pfeilrichtung abziehen und zusammen mit der Bürstenwalze (**17**) nach unten herausnehmen.
- ☞ Neue Bürstenwalze auf den Lagerdeckel setzen. Schieben Sie beide Teile bis zum Anschlag zusammen.
- ☞ Bürstenwalze in die Aufhängung einsetzen. Achten Sie dabei darauf, dass beide Bolzen des Mitnehmers an der Antriebsseite in die Bohrungen der Bürstenwalze eingeführt werden.
- ☞ Bürstenwalze mit der Befestigungsschraube (**a**) sichern.

4. Störungssuche

Störung	Ursache	Behebung
Maschine läuft nicht	☞ Netzstecker nicht eingesteckt	● Verbindung Netzkabel wieder einstecken.
	☞ Sicherung ausgelöst	● Sicherung kontrollieren.
	☞ Überhitzungsschutz hat ausgelöst	● Motor abkühlen lassen.
	☞ Stromzufuhr unterbrochen	● Zuleitung vom Elektriker überprüfen lassen.
Ungenügende Saugleistung	☞ Saugereinheit nicht auf dem Boden	● Saugdüsenabhebung umstellen.
	☞ Saugdüse verstopft	● Verstopfung beseitigen.
	☞ Anschluss an Tankhaube schlecht	● Saugschlauch korrekt anschließen.
	☞ Tankhaube nicht richtig aufgesetzt oder Dichtung defekt	● Tankhaube richtig aufsetzen bzw. Dichtung ersetzen.
	☞ Sieb in Tankhaube verstopft	● Sieb mit Wasser durchspülen.
	☞ Verschlusskappe am Ablaufschlauch nicht richtig aufgeschraubt	● Dichtung prüfen, Kappe fest aufschrauben, ggf. austauschen.
Kein Wasser	☞ Sprühdüsen im Bürstkanal verstopft	● Sprühdüsen auf Verstopfung kontrollieren, evtl. reinigen.
Reinigungsmittelzulauf ungenügend	☞ Leitungen bzw. Sprühdüsen mit Reinigungsmittel verstopft	● Frischwassertank und Leitungssystem spülen.
		● Sieb im Frischwassertank reinigen.

5. Service



- ☛ Im Falle einer Reparatur wenden Sie sich bitte an Ihren Fachgrosshändler oder an eine der autorisierten Service-Werkstätten.
 - ☛ Sie werden fachgerecht und schnell bedient.
 - ☛ In jedem Land gelten die von unserer zuständigen Vertriebsgesellschaft herausgegebenen Garantiebedingungen. Etwaige Störungen an Ihrem Gerät beseitigen wir innerhalb der Garantiefrist kostenlos, sofern ein Material- oder Herstellungsfehler die Ursache sein sollte.
- Im Garantiefall wenden Sie sich bitte mit Kaufbeleg an Ihren Händler oder die nächste autorisierte Kundendienststelle.

6. Lagerung

Wird die Maschine nicht benützt, ist sie trocken und unter normalen Raumbedingungen (**nicht unter 0°C**) zu lagern.

Bei Lagerung unbedingt darauf achten: Maschine auf Bürstentlastungshebel (**X**) stellen.

Umweltschutz

	Die Verpackungsmaterialien sind recyclebar. Bitte werfen Sie die Verpackungen nicht in den Hausmüll, sondern führen Sie diese einer Wiederverwertung zu.
	Altgeräte enthalten wertvolle recyclingfähige Materialien, die einer Verwertung zugeführt werden sollten. Batterien, Öl und ähnliche Stoffe dürfen nicht in die Umwelt gelangen. Bitte entsorgen Sie Altgeräte deshalb über geeignete Sammelssysteme.

EG-Konformitätserklärung

Wir,

Cleanfix Reinigungssysteme AG Stettenstrasse 15 - CH-9247 Henau

erklären in alleiniger Verantwortung dass das Produkt,
Sprüh-Extraktionsgerät

TW Compact

ab Seriencode Nr. 9001 und folgende
(Bezeichnung, Typ, Seriennummer)

auf das sich diese Erklärung bezieht mit der/den
folgenden Norm(en) oder normativen Dokument(en)
übereinstimmt.

Safety:

EN 60335-1(ed.4); am1; am2;
EN 60335-2-67:2009

EMC:

CISPR 14-1(ed.5)am1; CISPR 14-2 (ed.1);am1;am2
EN 61000-3-2(ed.3); am1; am2; EN 61000-3-3(ed.2)

EMF:

IEC 62233 (ed.1)

(Titel und/oder Nummer sowie Ausgabedatum der Norm(en))

Gemäss den Bestimmungen der Richtlinien:
2011 / 65 / EU - 2006 / 42 / EC - 2004 / 108 / EC

Henau, 01.04.2013



Roland Flück
Leiter Entwicklung

Cleanfix Reinigungssysteme AG

Stettenstrasse 15
CH-9247 Henau

Tel. 0041 71 955 47 47

Fax 0041 71 955 47 60

www.cleanfix.com

info@cleanfix.com



Read these instructions carefully before operating the machine!



- ☞ **To obtain the best results from you new appliance, please read and follow these instructions carefully.**
- ☞ Always use manufactures recommended cleaning and care products with this machine.
- ☞ Our experience shows that difficulties with the machine and poor cleaning results, are as a direct consequence of using non-suitable cleaning and care products.

Contents

Safety instructions, Safety précautions.....	English 7, 7a
Description of pictures, Technical Specification TW Compact.....	English 8
Operation, Description, General Information, Transporting the Cleaner.....	English 9
Commissioning, Filling with cleaning solution, Operation, Note.....	English 9
Operation, Care and maintenance, Troubleshooting.....	English 10
Service, Storage, Environmental protection, EC Declaration of Conformity.....	English 11



Safety instructions

- This device is designed for commercial use suitable, for example in hotels, schools, hospitals, Factories, shops, offices and rental shops.
- This equipment is not intended to be used by persons (including children) with restricted physical, sensory or mental abilities or who have no experience and/or knowledge of its use, unless supervised by a person who is responsible for their safety, or they have received instructions from this person on how to use the equipment.
Children should be monitored in order to ensure that they do not play with the equipment.
- Before using, check the data plate on the machine and make sure that the machine is connected to the correct electrical supply!
- This machine is not suitable for vacuuming dust particles representing a health hazard.
- Watch out to other persons whilst operating the machine, especially children. Small children must not be permitted to crawl on the dmp carpet.
- Only use manufactures recommended cleaning and care agents, the dilution of each product is printed on the label. Never use cleaning and care agents containing solvents!
- Never vacuum any explosive, flammable, toxic or dangerous substances!
- Do regularly check the electrical cables and connectors for damage!
- Ensure that the cable is not damaged (heat, oil, sharp corners, rough surfaces etc.)!
- **Never** pull or carry the machine by it's electricalcable!
- The machine must be unplugged from the mains when being cleaned or serviced, when parts are being changed or when converting to a different function.
- The machine must not be used if the mains supply cable is not in a serviceable condition.
- **Never** remove the plug with wet hands or by pulling the cable!
- The instructions of the manufacturer must be complied with when replacing the mains supply cable or appliance connectons.
- The TW Compact is protected by a circuit breaker type H with a rated current of 10A or a 10A fuse.
- Take care that the mains supply cable is not damaged in any way by being run over, crushed or torn, etc.
- The mains supply cables is to be regulary inspected for signs of damage or aging.
- Faulty mains cables are only to be replaced by PVC flexible sheathed cable 3x1 MM2 H05VV-F according to DIN 58281/VDE 0281 with variations according to VDE 0700 part 205.



Read these instructions carefully before operating the machine!



Safety instructions

- Couplings for mains or appliance connector leads must at least comply with the standards for splashproof models.
- Do pay attention to re-filling procedures, if not, water could enter the vacuum motor and cause damage!
- Do not use the machine in direct proximity of heat sources (fire, gas or electrical stoves etc.)!
- To avoid deformation of the material, never store the machine near radiators etc.!
- Store machine in dry place and keep away from water / sprinklers!
- **Remove filtre on the tube inside of the machine for cleaning, never use the machine without replacing filtre!**
- **For machines using a float assy, check regularly and replace as necessary!**
- **There is a danger of scalding when using manuel nozzles with spraying agent températures of over 50°C.**
- Overhauls, including the splicing of spraying agent supply lines and hoses, may only be carried out by certified customer service stations or by specialists in this particular field who are familiar with all the relevant safety précautions.
- Repairs may only be undertaken by authorised service agents!
- Only use original accessories and spare parts!
- If an extension cable is used, make sure that it complies with the relevant safety standards!
- If the machine is stored or transported in temperatures below freezing, empty all water tanks to avoid **frost damage!**

Never operate when:

- ☞ the machine has suffered any external damage
- ☞ cables or hose are damaged
- ☞ the possibility of damage after dropping the machine is given
- ☞ the machine leaks.

Always unplug appliance:

- ☞ before re-filling with water,
- ☞ when it is not in use,
- ☞ before cleaning and maintaining,
- ☞ when leaving unattended.

Safety précautions

Never use the soil extraction method unless you have verified that the textile floor covering and the floor itself will suffer no damage.

Special care is required with:

- ☞ Floors which can be damaged by water (e.g. wood floors and floors of similar material).
- ☞ Carpeting secured with adhesive which is not water résistent.
- ☞ Carpeting which is only partially glued down.
- ☞ Carpets having a backing fabric sensitive to water (e.g. jute or jute blends).
- ☞ Carpets which are not colour-fast. **Test colour fastness in a concealed spot.**

The manufacturer accepts no liability in the case of improper use.

Description of pictures TW Compact

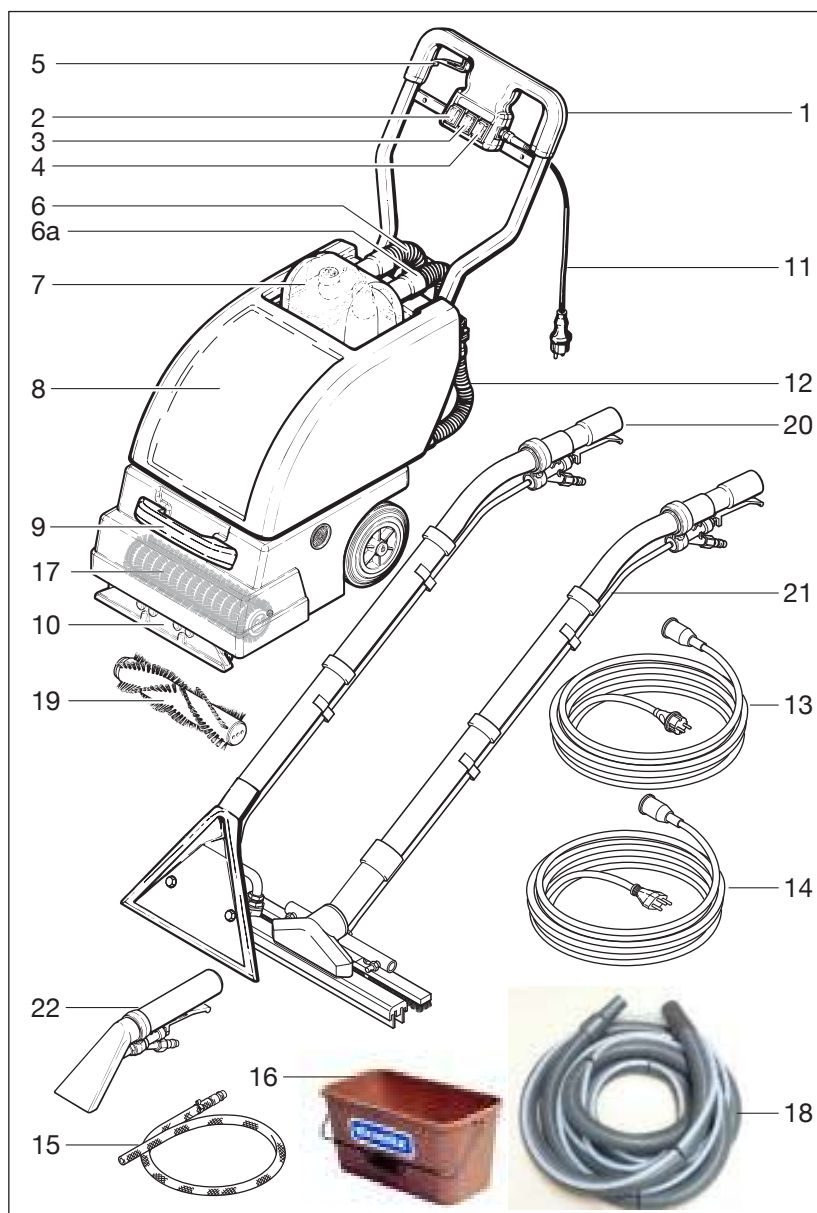

- 1 Push handle with operating elements
- 2 Suction motor switch
- 3 Switch brush drive
- 4 Spray pump switch
- 5 Lever - forward / backward
- 6 Hose vacuum motor
- 6a Hose to Suction nozzle
- 7 Cover fresh water tank
- 8 Fresh and dirty water tank
- 9 Handle for device transport
- 10 Suction unit
- 11 Mains cable with plug 7,5 m
- 12 Discharge hose

Standard Accessories

- 13 Power cable VDE, 20 m, 3x1 mm²
- 14 Power cable SEV, 20 m, 3x1 mm²
- 15 Fresh water drain hose
- 16 Water bucket, 12 litres
- 17 Cylindrical brush, soft

Optional Accessories

- 18 Spray and vacuum hose, 5 metres
Artikel Nr. 420.011
- 19 Cylindrical brush hard
Artikel Nr. 420.470
- 20 Carpet adapter, 2 jet 26 cm, with
inox handtube
Artikel Nr. 602.000.1
- 21 Hard floor adapter, 37 cm
Artikel Nr. 632.000
- 22 Upholstery tool 8 cm, PVC,
transparent, with nozzle inside
Artikel Nr. 617.000.1
- Filling up hose, 2 m
Artikel Nr. 681.000

Technical specifications	TW Compact
Total power	1600 W / 230 V
Vacuum	250 m bar
Fresh/dirty water capacity	35 / 40 Liter
Vacuum width	36 cm
Brush width	32 cm
Pump pressure max.	5 bar
Cable length	20 m
Weight	45 kg
Measurements l / w / h	100 x 45 x 103 cm
Airflow capacity	60 l / sec.
Spray rate	2,6 l / min.

1. Operation

1.1 Description

- Convenient, easy-to-handle carpet cleaner with rotary brush.
- Can be used for cleaning both forwards and backwards.
- Ergonomically arranged controls.
- Fresh and dirty-water tanks separated by a diaphragm wall, to ensure maximum capacity in a confined space.
- Dirty-water tank can be emptied fast and easily with a drain hose; clean-water tank can be emptied with a hose and nipple via the adapter.

1.2 General information

The TW-Compact is suitable for cleaning all piled carpeting, cemented, stretched and loose-laid fitted carpets with synthetic or woven backings.

Using warm water (max. 50° C) improves the cleaning effect and facilitates the removal of any oily or greasy contamination.

Care should be taken when cleaning fitted carpets with a jute backing. If such carpeting is wetted excessively, it may shrink and become discoloured.

Before using the TW-Compact, it is best to vacuum -clean the carpeting.

Very dirtspots should first be sprayed with an up to 3% solution of carpet cleaner, depending on how dirty they are.

Time to react: approx. 5 minutes.

1.3 Transporting the cleaner

- ☞ The cleaner must be lifted with the handles when it is carried over a threshold. It is easy to transport on account of its large wheels (e.g. upstairs).

1.4 Commissioning

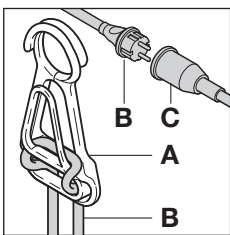

- ☞ Connect the 20 metres extension cable by making a loop in the cable and push it through the hole of the cable tensioner (A). Pull the loop and place it over the holder for the cable.
- ☞ Make sure that the electrical tension on the units corresponds to the tension in your cable socket.

- ☞ Connect the extension cable (C) to the short cable (B) of the unit.
- ☞ Plug into an earthed (grounded) power socket.



If an extension lead is used, it must always be completely unwound from the drum. Make sure it has an adequate cross-section, or a short-circuit may result from the cable being overheated (scorching; wire cross-section 1.5mm² for leads up to 10 m long or 2.5 mm² for leads up to 30 m long).

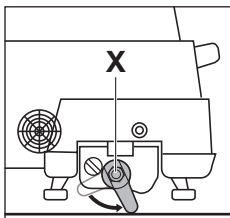

- ☞ Press the red lever (X) on the right-hand side of the front of the cleaner downwards to do so. This will considerably increase the service life of the brush.

1.5 Filling with cleaning solution

- ☞ Fill the tank with clean water.
- ☞ Detergent in the required concentration to admit. (See dosage application etiquette).



Use only low-sudsing detergent that are specifically approved for cleaning machines.

For damages caused to the vacuum motor by foam entering the manufacturer gives absolutely no warranty. In case of foam occurring in the tank and anti foam agent to the dirty water tank!

2. Operation

2.1 Brushing and vacuuming

Before using the TW-Compact, it is best to vacuum -clean the carpeting.

- ☞ Lower the brush by turning the lever for brush relieve (X).

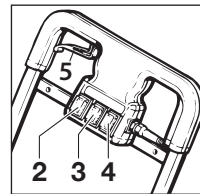

- ☞ Switch-on in following order: Pumpe (4), Vacuum motor (2), Brush drive (3).

- ☞ The rotary brush then rotates in the forward direction. You can change the direction by pressing the lever (5) on the right-hand side of the push handle. The cleaner then works backwards.

Clean slowly and evenly in the forward and backward directions.

Clean slowly and evenly in the forward and backward directions.



Note!

Make sure that the dirty water tank, before he full, is emptied through the drain hose. otherwise it is possible that water in the suction motor arrives.

During breaks always relieve the brush by lifting it with the lever to relieve the brush. Life expectancy of the brush will be increased.

2.2 Application notes

- ☞ Work always from light to shade, ie. from the window towards the door.
- ☞ Work always away from the cleaned surface towards the uncleaned surface.
- ☞ Make passes away from where the power lead is lying.
- ☞ Clean the next pass, slightly overlapping the pass that has already been cleaned.

2.3 Emptying the dirty-water tank and the fresh-water tank

- ☞ Once all the cleaning-agent solution has been used up, the dirty-water tank is full.
- ☞ Switch for brush drive, spray pump and suction motor off.
- ☞ The dirty-water tank is emptied through the drain hose.
- ☞ The fresh-water tank can be emptied using the spray pump (4) and the PVC drain hose, which must be connected to the coupling (connection for special accessories) at the rear of the cleaner.

Operation, Care and maintenance, Troubleshooting

2.4 After emptying

- ☞ Closure cap of the drain hose (12, page 3) screws firmly.
- ☞ When dirty, rinse sieve in the tank cover with clean water (otherwise suction power is reduced).

2.5 After operation

- ☞ Set machine parking lever (X).
- ☞ When you have finished cleaning the carpet, clean the brush tunnel. This is easier if you remove the brush first (see Replacing the brush), Clean the underside of the machine with a damp cloth.
- ☞ Waste water tank emptied via the drain hose.
- ☞ Waste water tank with clean water and rinse empty.

3 Care and maintenance

3.1 Important safety notes



Always disconnect mains plug before working on machine!



Only carry out maintenance and repair work described in the operating instructions. Always leave servicing and repair work, especially the elimination of electrical faults to the customer service staff or to an authorised specialist.

3.2 Replacing the brush

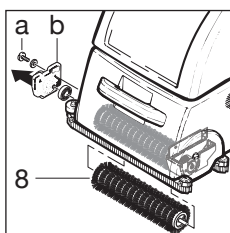

- ☞ Tilt machine back onto the handle (only when the tanks are empty!).
- ☞ Unscrew mounting screw (**a**) next to relieve lever.
- ☞ Pull off bearing cover (**b**) in the direction of the arrow and remove together with the brush (**8**) towards rear.
- ☞ Position new brush on bearing cover and push both parts together as far as possible.
- ☞ Insert brush into suspension, making sure that both pins of the driver are guided into the holes of the brush on the drive side.
- ☞ When the brush is in the correct position, secure the brush holder with the above-mentioned bolt (**a**).

4. Troubleshooting

Fault	Cause	Remedying
Machine does not run	☞ Mains plug not connected	● Plug in mains.
	☞ Fuse blown	● Check fuse or earth.
	☞ Overheat protection has tripped	● Allow motor to cool.
	☞ Power supply interrupted	● Have supply line checked by electrician.
Insufficient suction	☞ Suction nozzle plugged	● Eliminate plugging.
	☞ Clogged nozzle	● Eliminate plugging.
	☞ Tank cover connection open	● Connect suction hose properly.
	☞ Tank cover not properly fitted or seal defective	● Fit tank cover properly or replace seal.
	☞ Suction sieve in tank cover plugged	● Rinse sieve with clean water.
	☞ Sealing cap on discharge hose not properly screwed on	● Check seal, screw on cap tightly, replace if necessary.
No water	☞ Spray nozzles clogged	● Spray nozzles for clogging, clean eventually.
Insufficient supply of cleaning agent	☞ Lines or spraying jets plugged with cleaning agent	● Flush fresh water tank and line system.
		● Rinse sieve in tank cover with water.

5. Service



- For repairs, please contact your specialist wholesaler or one of the service shops.
- You will be expertly and quickly served.
- The guarantee terms issued by our responsible marketing company are valid in each country. We shall repair any fault in your unit free of charge within the period of guarantee provided this is due to defective materials or workmanship. When making a claim under the guarantee, please contact your dealer or nearest authorized customer service office with proof of purchase.

6. Storage

If the machine is not to be used it should be stored in a dry room which is always above 0° C.

Look for in storage absolutely sure: machine on brush relief lever (X).

Environmental protection

	The packaging material can be recycled. Please do not throw the packaging material into household waste; please send it for recycling.
	Old appliances contain valuable materials that can be recycled; these should be sent for recycling.. Batteries, oil, and similar substances must not enter the environment. Please dispose of your old appliances using appropriate collection systems.

EC Declaration of Conformity

We,

Cleanfix Reinigungssysteme AG Stettenstrasse 15 - CH-9247 Henau

declare under our sole responsibility that the product,

Water suction cleaning appliance

TW Compact

from serial code No. 9001 and following
(name,type, serial number)

to which this declaration relates is in conformity with the following standard(s) or other normative document(s)

Safety:

EN 60335-1(ed.4); am1; am2;
EN 60335-2-67:2009

EMC:

CISPR 14-1(ed.5)am1; CISPR 14-2 (ed.1);am1;am2
EN 61000-3-2(ed.3); am1; am2; EN 61000-3-3(ed.2)

EMF:

IEC 62233 (ed.1)

(title and/or number and date of issue of the standard(s))

following the provisions of Directive

2011 / 65 / EU - 2006 / 42 / EC - 2004 / 108 / EC

Henau, 01.04.2013



Roland Flück
Director of Development
Authorised Regulatory Manager

Cleanfix Reinigungssysteme AG

Stettenstrasse 15

CH-9247 Henau

Tel. 0041 71 955 47 47

Fax 0041 71 955 47 60

www.cleanfix.com

info@cleanfix.com



- ☞ **Ce manuel est destiné aux personnes qui sont en charge du nettoyage.**
- ☞ L'appareil ne devrait être mis en fonction qu'après une lecture approfondie du mode d'emploi. Le respect des indications du mode d'emploi assure un fonctionnement optimal de l'appareil.
- ☞ Veillez à constamment utiliser les produits de nettoyage-agerecommandés. Force est de constater que de mauvais résultats et des défauts de fonctionnement sont souvent imputables à l'utilisation de produits non conseillés.

Table des matières

Consignes de sécurité, Mesures de sécurité.....	Français 12, 12a
Description, Caractéristiques techniques TW Compact.....	Français 13
Description, Remarques générales, Transport de l'appareil.....	Français 14
Mise en service, Remplissage avec une solution de nettoyage.....	Français 14
Opération, Le brossage et aspiration, Notes d'application.....	Français 14
Entretien / Maintenance, Dysfonctionnements.....	Français 15
Service, Stockage, Protection de l'environnement, Déclaration de Conformité.....	Français 16



Consignes de sécurité

- Cet appareil est conçu pour une utilisation commerciale approprié, par exemple dans les hôtels, écoles, hôpitaux, Usines, magasins, bureaux et magasins de location.
- Cet appareil n'est pas destiné à être utilisé par des personnes (y compris des enfants) dont les capacités physiques, sensorielles ou mentales sont limitées ou qui manquent d'expérience et de connaissances, à moins que ces personnes ne soient placées sous surveillance et informées sur le mode d'utilisation de l'appareil.
Veiller à ce que les enfants ne jouent pas avec l'appareil.
- Avant de brancher votre appareil, vérifiez que le voltage indiqué sur la plaque correspond à celui de votre raccordement!
- Cette machine ne convient pas à l'élimination de poussières nocives.
- Faire attention aux autres personnes, particulièrement aux enfants, en utilisant cette machine. Tenir les petits enfants à l'écart du tapis humide.
- N'utilisez que les produits de nettoyage prescrits par le fabricant, faute de quoi toute responsabilité sera déclinée. Le dosage précis de chaque produit est indiqué sur les flacons/bidons correspondants.
N'utilisez pas de produit contenant des solvants!
- N'aspirez en aucun cas des substances explosives, inflammables, corrosives, incandescentes ou toxiques!
- Soyez attentif à ce que le cordon électrique et les prises ne soient pas abimées, afin que l'appareil fonctionne optimalement.
- Lors de l'emploi d'un câble de rallonge, veillez à ce que ses spécifications techniques correspondent à celles de l'appareil!
- Evitez toute détérioration du cordon électrique (chaleur, huiles, bords tranchants, surfaces rugueuses)!
- Ne tirez **jamais** sur le cordon et ne soulevez pas par le cordon!
- Lors du nettoyage et de l'entretien de la machine, du changement de pièces ou de la transformation pour d'autres travaux de nettoyage, stopper la machine et retirer la prise électrique.
- N'utiliser l'appareil que si le câble électrique est en bon état.
- Ne manipulez ni la prise ni le cordon avec les mains mouillées!
- Lors de l'utilisation de tuyaux de rechange ou de rallonges, ne pas diverger des normes prescrites par le fabricant.
- Assurer que les appareils TW Compact, sont avec un interrupteur de type H au courant nominal de 10 A ou un fusible de 10 A.



Lire attentivement le mode d'emploi avant la mise en service de la machine



Consignes de sécurité

- Veiller à ne pas écraser, tordre ou serre le câble électrique.
- Vérifier régulièrement que le câble électrique ne soit pas endommagé ou veilli.
- Ne remplacer les branchements défectueux que par des câbles en PVC de 3x1 MM2 HO5VV-F suivant DIN 58281/VDE 0281 avec des tolérances suivant VDE 0700 partie 205.
- Les connections des câbles électriques doivent au moins être protégées contre les éclaboussures d'eau.
- Veillez à ce que le réservoir d'eau usée soit vidé avant d'atteindre le trop-plein. Sinon l'eau, en débordant dans la machine, pourrait endommager le moteur d'aspiration!
- Ne vous éloigner pas de l'appareil en le laissant en fonction!
- Ne travaillez pas à proximité de sources de chaleur (feu, gaz, cuisinière, four)!
- Ne rangez pas l'appareil près de radiateurs ou autres sources de chaleur, qui risqueraient de déformer la coque!
- N'exposez pas l'appareil à la pluie ou aux éclaboussures! Rangez-le dans endroit sec!
- **Otez le couvercle lorsque vous devez nettoyer le filtre d'aspiration, mais ne travaillez jamais sans le filtre!**
- **Contrôlez périodiquement le fonctionnement du flotteur si votre appareil en est équipé!**
- **Danger d'échauffement lors de travaux avec la buse manuelle si la température du liquide d'injection est supérieure à 50°C.**
- Seuls les services de réparations autorisés et les spécialistes compétents dans ce domaine, les prescriptions de sécurité leurs étant familières, doivent effectuer les réparations (y compris enveloppement des conduites d'eau, de détergent, etc).
- Des dérangements affectant les composants électriques doivent être soumis à des réparateurs compétents et agréés!
- N'utilisez que des accessoires d'origine!
- Ne laissez pas votre appareil dans une pièce où la température descendrait en dessous de 0 degrés. **Danger de congélation!** Pensez-y également lorsque l'appareil est stationné dans un véhicule ou durant de transport!



Ne pas brancher l'appareil lorsque:

- ☞ des dégâts visibles sont constatés,
- ☞ les cordons ou tuyaux sont endommagés,
- ☞ des dégâts dus à une chute sont soupçonnés,
- ☞ la cuve de l'appareil n'est plus étanche.



Débrancher la prise du cordon électrique:

- ☞ avant le remplissage et après l'évacuation de l'eau, lors d'une non-utilisation prolongée,
- ☞ d'une interruption d'utilisation, avant chaque nettoyage périodique ou entretien de l'appareil, lorsque vous quittez la pièce où se trouve l'appareil.



Mesures de sécurité

- ☞ Se servir de la méthode d'injection/extraction qui'après s'être assuré de ne pas abîmer le sol et le revêtement du sol.

Faire particulièrement attention:

- ☞ Aux sols sensibles à l'eau (par exemple le bois et les sols similaires).
- ☞ A des tapis posés avec une colle non résistante à l'eau.
- ☞ A des tapis non entièrement collés.
- ☞ A des tapis dont le tissu de base est sensible à l'eau (par exemple du jute ou du jute mélangé).
- ☞ A des tapis qui ne sont pas garantis grand teint.

Vérifier si la couleur ne déteint pas un endroit peu visible.

La société décline toute responsabilité lors d'un maniement nonconforme aux prescriptions.

Description TW Compact

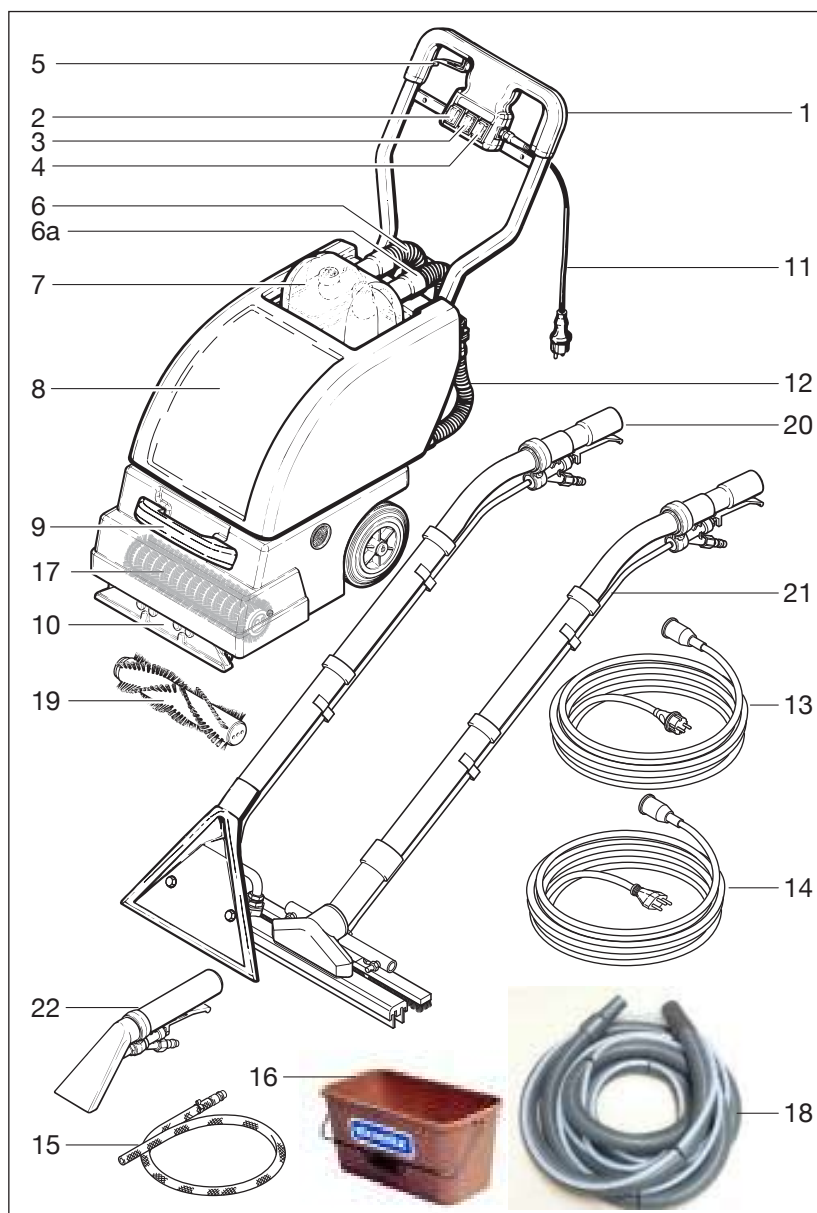

- 1 Guidon de poussée
- 2 Interrupteur moteur d'aspiration
- 3 Interrupteur de la brosse
- 4 Interrupteur de la pompe de pulvérisation
- 5 Levier - avant - arrière
- 6 Moteur d'aspiration flexible d'aspiration
- 6a Unité d'aspiration flexible d'aspiration
- 7 Couvercle de réservoir
- 8 Réservoir d'eau douce
- 9 Poignée
- 10 Appareil d'aspiration
- 11 Cable d'alimentation 7,5 m
- 12 Flexible de décharge

Accessoires Standard

- 13 Ralonge Electrique VDE, 20 m
- 14 Ralonge Electrique SEV, 20 m
- 15 Tuyau vidange eau propre
- 16 Sceau eau de 12 l
- 17 Brosse rouleau standard / souple

Accessoires optionales

- 18 Flexible d'aspiration et d'injection, 5 m, 32 mm, No. d'art 420.011
- 19 Brosse rouleau dure No. d'art 420.470
- 20 Canne, 26 cm, 2 gicleurs coude inox, No. d'art 602.000.1
- 21 Canne sol dur 37 cm Ø 32 mm No. d'art 632.000
- 22 Adaptateur ameublement en PVC, transparent, buse interieur No. d'art 617.000.1
Tube de remplissage d'eau, 2 m No. d'art 681.000

Caractéristiques techniques

TW Compact

Puissance totale	1600 W / 230 V
Vacuum	250 m bar
Contenance eau propre et sale	35 / 40 litres
Largeur d'aspiration	36 cm
Largeur de la brosse	32 cm
Pression max.	5 bar
Longueur du câble	20 m
Poids	45 kg
Encombrement L / l / H	100 x 45 x 103 cm
Débit d'air	60 l / sec.
Volume de pulvérisation	2,6 l / min.

1. Description

1.1 Description

- Nettoyeur de moquette confortable et d'utilisation facile à brosse cylindrique.
- Nettoyage possible marche avant et marche arrière.
- Éléments de commande clairement répartis.
- Le réservoir à eau propre et le réservoir à eau sale sont séparés entre eux par une paroi à membrane ce qui permet d'obtenir une grande capacité pour un encombrement réduit.
- Le réservoir à eau sale peut être vidé rapidement et confortablement à l'aide d'un flexible d'évacuation. Le réservoir à eau propre peut être vidé à l'aide d'un flexible et d'un nipple par l'intermédiaire de l'adaptateur.

1.2 Remarques générales

Cet appareil convient pour tous les matériaux veloutés, pour toutes les moquettes collées, tendues ou non fixées à support ou tissu de base synthétique.

L'eau chaude augmente l'effet nettoyant et permet de retirer les substances grasses et huileuses (max. 50° C).

Attention lors du nettoyage de moquettes à base de tissu de jute. Elles peuvent se rétrécir et se décolorer en cas de nettoyage trop humide.

Il est recommandé de passer l'aspirateur sur la moquette avant d'utiliser le TW-Compact.

Pulvériser le détergent sur les emplacements fortement sales. Selon le degré de salissure : solution à 3 %.

Veiller à ce que le détergent agisse pendant env. 5 mn.

1.3 Transport de l'appareil

- ☞ Lors du transport de l'appareil sur les seuils, il faut le saisir par les poignées de guidage. L'appareil est facile à transporter grâce à ses grosses roulettes (conviennent pour les escaliers).

1.4 Mise en service

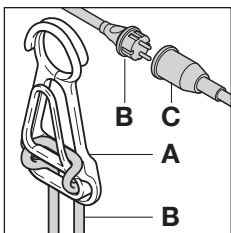

- ☞ Stecker des Verlängerungskabels in geerdete Steckdose einstecken.

⚠ En cas d'utilisation d'une rallonge, il faut toujours la dérouler entièrement et s'assurer qu'elle présente une section suffisante; dans le cas contraire, il peut se produire un échauffement du câble (carbonisation) entraînant un court-circuit (section de fil 1,5mm² pour une longueur max. de 10 m; 2,5 mm² pour une longueur max. de 30 m).

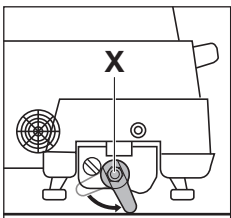

- ☞ Strain Relief (A) entre rallonge de 20m et la ligne d'alimentation de produire TW Compact.
- ☞ Veillez à ce que la tension du secteur coïncide avec celle qui est indiquée sur la plaque signalétique de la machine.
- ☞ Cordon d'alimentation avec fiche (B) et le raccord (C) mis en place.

- ☞ Remarque: à la fin du nettoyage et lors des pauses, il faut dégager la brosse.

Pour ce faire, le levier rouge (X) sur la droite avant de l'appareil sur le sol. La durée de vie est prolongée brosse.

1.5 Remplissage avec une solution de nettoyage

- ☞ Remplissez le réservoir d'eau propre.
- ☞ Ajoutez le détergent dans la concentration requise (voir étiquette du produit pour le dosage).



Utilisez uniquement des détergents peu moussants qui sont expressément autorisés pour les autolaveuses.

Pour les dommages à l'aspiration naturelle à travers le plaidoyer de nettoyage fabricant de mousse ne peut pas être tenu pour responsable! Si la formation de mousse dans le réservoir d'eau sale passer anti-mousse!

2. Opération

2.1 Le brossage et aspiration

Il est recommandé de passer l'aspirateur sur la moquette avant d'utiliser le TW-Compact.

- ☞ Amenez le levier de décharge de la brosse (X) dans la position de travail.

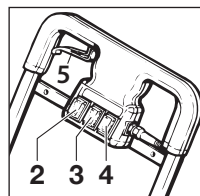

- ☞ L'un après l'interrupteur de pompe de pulvérisation (4), à aspiration naturelle (2), entraînement de la brosse (3) interrupteur.
- ☞ La brosse cylindrique tourne vers l'avant. Quand on actionne le levier (5) se trouvant sur le côté droit

de l'étrier pare-chocs, le sens de rotation de la brosse change. Ainsi, il est possible de travailler en marche arrière avec l'appareil. Travaillez lentement et de manière régulière en avant et en arrière.



Application!

Assurez-vous que le réservoir d'eau sale, avant qu'il ne soit complet, est vidé par le tuyau de vidange. autrement il est possible que l'eau dans le moteur d'aspiration arrive.

Soulagez la brosse pendant les pauses pour augmenter la longévité de la brosse.

2.2 Notes d'application

- ☞ Travailler toujours de la lumière vers l'ombre, c.-à-d. de la fenêtre vers la porte.
- ☞ Travailler toujours de la surface nettoyée vers la surface sale.
- ☞ Travailler bande par bande en s'éloignant de la prise de secteur (côté câble).
- ☞ Nettoyer la bande suivante en débordant partiellement sur la bande précédente.

2.3 Vidage du réservoir d'eaux usées et réservoir d'eau fraîche

- ☞ Quand la solution de nettoyage est entièrement utilisée, le réservoir à eau sale est plein.
- ☞ Amener le commutateur de l'entraînement de la brosse, la pompe de pulvérisation et du groupe d'aspiration sur la position Arrêt.
- ☞ Utiliser le flexible d'évacuation pour vider le réservoir à eau sale.
- ☞ Pour vider le réservoir à eau propre, il faut utiliser la pompe de pulvérisation (4) et le flexible d'évacuation en PVC que l'on branche au raccord (raccord pour accessoires en option) se trouvant à l'arrière de l'appareil.

Opération, Entretien / Maintenance, Dysfonctionnements

2.4 Après la vidange

- ☞ Cap sur le tuyau de vidange (12, page 13) bien serrer.
- ☞ Rincez le filtre du capot du réservoir à l'eau claire s'il est encrassé (sinon diminution de la puissance d'aspiration).

2.5 Après l'utilisation

- ☞ Dégager la brosse à l'aide de la béquille latérale (voir section Mise en service 1.4).
- ☞ Incliner l'appareil vers l'arrière et le rincer à l'eau claire. Rincer le réservoir à eau sale et les conduites à l'eau claire.
- ☞ Quand le nettoyage de la moquette est terminé, il faut nettoyer l'enveloppe de la brosse. Pour cela, il est préférable de retirer la brosse (voir section Remplacement de la brosse 3.2). Nettoyer la partie inférieure de l'appareil à l'aide d'un chiffon humide.
- ☞ Rincez le réservoir d'eau sale à l'eau claire et vidangez-le.
- ☞ Retirer la fiche de l'appareil.

3 Entretien / Maintenance

3.1 Consignes de sécurité importantes



Attention: retirer toujours la fiche de secteur avant de procéder à au nettoyage ou à des travaux d'entretien au niveau de l'appareil



N'exécutez que les travaux de maintenance et de réparation qui sont décrits dans la notice d'utilisation. Faites absolument appel au Service Après-Vente ou à un spécialiste agréé pour les travaux de service et les réparations, en particulier pour la suppression des dérangements électriques.

3.2 Remplacement de la brosse

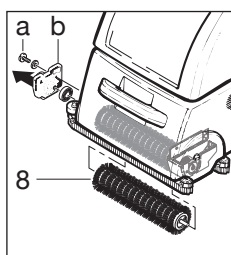

- ☞ Le remplacement de la brosse cylindrique a lieu en un tour de main!
- ☞ Desserez la vix de fixation (**a**).
- ☞ Tirez le chapeau (**b**) de palier dans le sens de la flèche et extrayez-le par le bas en même temps que la brosse (**8**).
- ☞ Posez la brosse neuve sur le chapeau de palier et poussez les deux pièces ensemble jusqu'à la butée.
- ☞ Pinceau utilisé dans la suspension. Faire en sorte que les deux broches du conducteur sur le côté d'entraînement sont insérées dans les trous de la brosse en rouleau.
- ☞ Bloquer la brosse avec la vis de fixation (**a**).

4. Dysfonctionnements

Dérangement	Cause	Reparation
La machine ne marche pas	☞ Le cordon d'alimentation n'est pas branché	● Brancher la prise.
	☞ Fusible grillé	● Contrôler le fusible.
	☞ Disjoncteur de surchauffement déclenché	● Laisser refroidir le moteur.
	☞ L'alimentation est interrompue	● Faire contrôler l'alimentation par un électricien.
Puissance d'aspiration insuffisante	☞ Buse sur le terrain n'est pas	● Changer le retrait des buses.
	☞ Buse d'aspiration bouchée	● Retirer l'obstruction
	☞ Raccord du capot du réservoir ouvert	● Raccorder le tuyau d'aspiration.
	☞ Capot du réservoir mal posé ou joint défectueux	● Poser correctement le capot du réservoir ou remplacer le joint.
Pas d'eau	☞ Filtre d'aspiration du capot du réservoir colmaté	● Rincer le filtre à l'eau claire.
	☞ Capuchon de fermeture mal vissé sur le tuyau flexible d'écoulement	● Contrôler le joint, visser le capuchon à fond, le remplacer éventuellement.
Alimentation en détergent insuffisante	☞ Les buses de pulvérisation bouché Bürstkanal	● Les buses de pulvérisation pour obstruction, nettoyer éventuellement.
	☞ Pipes ou les buses sont obstruées avec du détergent	● Rincer le réservoir d'eau propre et le système de conduites. ● Tamisez dans le réservoir d'eau fraîche et propre.



5. Service

- ☛ Si une réparation devait s'avérer nécessaire, veuillez vous adresser à votre grossiste ou à l'un des ateliers de service.
- ☛ Une assistance rapide et professionnelle vous sera offerte.
- ☛ Dans chaque pays, les conditions de garantie en vigueur sont celles publiées par notre société de distribution autorisée. Si, pendant la durée de la garantie, votre machine présente des vices de matière ou de fabrication, la réparation est gratuite.
En cas de garantie, veuillez vous adresser à votre revendeur ou au bureau de Service après-vente le plus proche de chez vous. Prière de toujours envoyer l'appareil avec les accessoires, la carte de garantie et la preuve d'achat.

6. Stockage

Si la machine n'est pas en service, elles doivent être stockées (pas en dessous de 0 ° C) à sécher et dans des conditions ambiantes normales.
Cherchez lors du stockage de la machine de départ: pression de la brosse levier de libération de la machine (X) position.

Protection de l'environnement

	Les matériaux constitutifs de l'emballage sont recyclables. Ne pas jeter les emballages dans les ordures ménagères, mais les remettre à un système de recyclage.
	Les appareils usés contiennent des matériaux précieux recyclables lesquels doivent être apportés à un système de recyclage. Il est interdit de jeter les batteries, l'huile et les substances similaires dans l'environnement. Pour cette raison, utiliser des systèmes de collecte adéquats afin d'éliminer les appareils hors d'usage.

Déclaration de Conformité

Nous,

Cleanfix Reinigungssysteme AG
Stettenstrasse 15 - CH-9247 Henau

déclarons sous notre seule responsabilité que le produit,

Injecteur-extracteur

TW Compact

de No. de code de série 9001 et suivantes
(nom, type, no. de série.)

auquel se réfère cette déclaration est conforme à la (aux) norme(s) ou autre(s) document(s) normatif(s)

Safety:

EN 60335-1(ed.4); am1; am2;
EN 60335-2-67:2009

EMC:

CISPR 14-1(ed.5)am1; CISPR 14-2 (ed.1);am1;am2
EN 61000-3-2(ed.3); am1; am2; EN 61000-3-3(ed.2)

EMF:

IEC 62233 (ed.1)

(titre et/ou no. et date de publication de la (des) norme(s)).

conformément aux dispositions de Directive

2011 / 65 / EU - 2006 / 42 / EC - 2004 / 108 / EC

Henau, 01.04.2013



Roland Flück
Directeur Développement
Respon. autor. Documentation Technique

Cleanfix Reinigungssysteme AG

Stettenstrasse 15

CH-9247 Henau

Tel. 0041 71 955 47 47

Fax 0041 71 955 47 60

www.cleanfix.com

info@cleanfix.com



Questo manuale è progettato per le persone che sono responsabili della pulizia.

- ☞ Senza aver letto attentamente il manuale, il dispositivo non deve essere messo in funzione. In conformità con le istruzioni, la macchina funziona senza intoppi.
- ☞ Usa la macchina adatta alla pulizia concordato e prodotti per la manutenzione.
- ☞ **Va notato ancora che i disturbi sono dovuti alla macchina e la pulizia scarsa manutenzione e risultati sull'uso di pulizia non adeguati e prodotti per la manutenzione.**

Indice

Note di sicurezza, Misure di precauzione.....	Italiano 17, 17a
Struttura della macchina, Dati Tecnici TW Compact.....	Italiano 18
Operazione, Descrizione, Informazioni generali, Trasporto dell'apparecchio.....	Italiano 19
Messa in funzione, Operazione, Spazzolatura e aspirazione, Awertenza.....	Italiano 19
Cura manutenzione, Cambio della Spazzola a rullo, Risoluzione dei problemi.....	Italiano 20
Servizio, Stoccaggio.....	Italiano 21
Protezione dell'ambiente, Dichiarazione di conformità.....	Italiano 21



Note di sicurezza

- Questo dispositivo è progettato per uso commerciale adatto, ad esempio in alberghi, scuole, ospedali, Fabbriche, negozi, uffici e negozi di noleggio.
- Questo apparecchio non deve essere utilizzato da persone (inclusi i bambini) con capacità fisiche, sensoriali o mentali limitate o da persone prive di esperienza e/o nozioni specifiche, a meno che esse non vengano sorvegliate da una persona responsabile della loro sicurezza o non ricevano da essa istruzioni su un uso corretto dell'apparecchio. I bambini devono essere sorvegliati per accertarsi che non giochino con l'apparecchio.
- Prima di collegare l'apparecchio alla presa di corrente, verificare che i dati elettrici dell'apparecchio corrispondano a quelli della rete di alimentazione.
- Questa macchina non è adatta alla rimozione di sostanze nocive alla salute.
- Durante la manovra è necessario prestare attenzione alle persone, e in particolare a bambini. Evitare la presenza di bambini piccoli sulle moquette bagnate.
- Questa macchina è stata disegnata per uso con accessori e detergenti raccomandate dal costruttore. L'uso di accessori o detergenti diversi può compromettere la sicurezza di funzionamento. Il costruttore non risponde dei danni che ne risultano; il rischio è completamente a carico dell'utente. Il dosaggio dei detergenti è indicato sulle etichette dei bidoni e bottiglie.
- La macchina non è adatta ad aspirare liquidi esplosivi, gas pericolosi, materiali infiammabili, polveri pericolose e/o nocive alla salute.
- Prima di iniziare il lavoro, controllare la sicurezza operativa della macchina e verificare che il cavo non presenti abrasioni o tagli. Eviti lesioni del cavo da calore, olio, spigoli e superficie ruvidi.
- Mai trascinare la macchina mediante il cavo.
- Prima delle operazioni di pulizia e di manutenzione, di sostituzione di pezzi, di preparazione ad altre operazioni di pulizia ecc. la macchina va fermata e il cavo elettrico va estratto dalla presa di corrente.
- L'uso della macchina è vietato nel caso che il cavo elettrico non in perfette condizioni.
- Mai staccare la spina con mani bagnate o tirando del cavo.
- In caso di sostituzione del cavo elettrico o di impiego di cavi di prolungamento si debbono impiegare esclusivamente i tipi prescritti del fabbricante macchina.
- Gli TW Compact devono essere protetti con un interruttore di sovraccarico di tipo H tarato a 10A o con fusibile di 10A.





Note di sicurezza

- Occorre fare attenzione che il cavo elettrico non venga scorticato o comunque danneggiato in seguito a schiacciamento, trazione ecc.
- Il cavo elettrico va ispezionato regolarmente per reperire eventuali danni o segni di logoramento.
- Cavi elettrici difettosi devono essere sostituiti solo con cavi tubolari PVC 3x1 mm² HO5VV-F secondo DIN 58281 / VDE 0281 con deviazioni secondo VDE 0700 parte 205.
- Gli accoppiamenti del cavo elettrico e dei cavi di prolungamento devono essere effettuati con elementi protetti almeno contro gli spruzzi d'acqua.
- Stare attenti, che il recipiente di acqua sporca, non si riempi sui livelli massimi, altrimenti c'è il rischio che l'acqua può giungere al motore d'aspirazione.
- Non allontanarsi dall'apparecchio se è ancora acceso.
- Non usare l'apparecchio nelle vicinanze di radiatori o altri fonti di calore (focolari), per evitare deformazioni del materiale.
- Depositare l'apparecchio solo in spazi asciutti, non lasciarlo sotto la pioggia o sotto schizzi d'acqua.
- **Smontare il filtro sul bocchettone d'aspirazione nel recipiente dell'acqua sporca o nella cuffia. Ma mai lavorare senza filtro!**
- **Su apparecchi con galleggiante, controllare il funzionamento periodicamente.**
- **Nel caso che la temperatura del liquido da nebulizzare superi i 50° C occorre fare attenzione al pericolo di scottature a bocchette.**
- Riparazioni, compreso il montaggio dei tubi del liquido da nebulizzare o dei tubi flessibili, vanno eseguite esclusivamente dal servizio di assistenza clienti o da personale specializzato in questo campo che sia a conoscenza di tutte le norme relative alla sicurezza.
- Fare eseguire le riparazioni dell'apparecchio solo da laboratori tecnici autorizzati.
- Usare solo pezzi da ricambio originali.
- Non deporre l'apparecchio in spazi dove possono manifestarsi temperature sotto lo 0° C. Rischio di congelamento! Stare attenti soprattutto nel trasporto dell'apparecchio riguardo il rischio di congelamento.

Non mettere in servizio la macchina se:

-  **la macchina è ovviamente danneggiata, Cavi o tubi sono danneggiati**
-  **è sospetta di essere danneggiata per caduta, l'apparecchio è permeabile**



Scollegare l'apparecchio tramite scollegamento della spina dalla presa:

-  **Prima di riempire o svuotare l'acqua, se non viene usato, se interrompe il lavoro,**
-  **dopo aver terminato il lavoro, prima di ogni pulizia dell'apparecchio,**
-  **prima di ogni abbandono dello spazio**

Misure di precauzione

- Il metodo di nebulizzazione / estrazione può essere applicato solo se si è sicuri che il tessuto di rivestimento del pavimento e il relativo sottofondo non vengano danneggiati.

Occorre prestare particolare attenzione a:

-  sottofondi sensibili all'acqua (per es, di legno e simili), moquette applicata con colla non resistente all'acqua, moquette non completamente incollata, moquette il cui tessuto base è sensibile all'acqua (ad esempio: iuta o misto iuta).
-  moquette a colori non indelebili:
saggiare l'indelebilità su una parte non in vista.

La ditta non assume nessuna responsabilità per conseguenze da uso non appropriato.

Struttura della macchina TW Compact

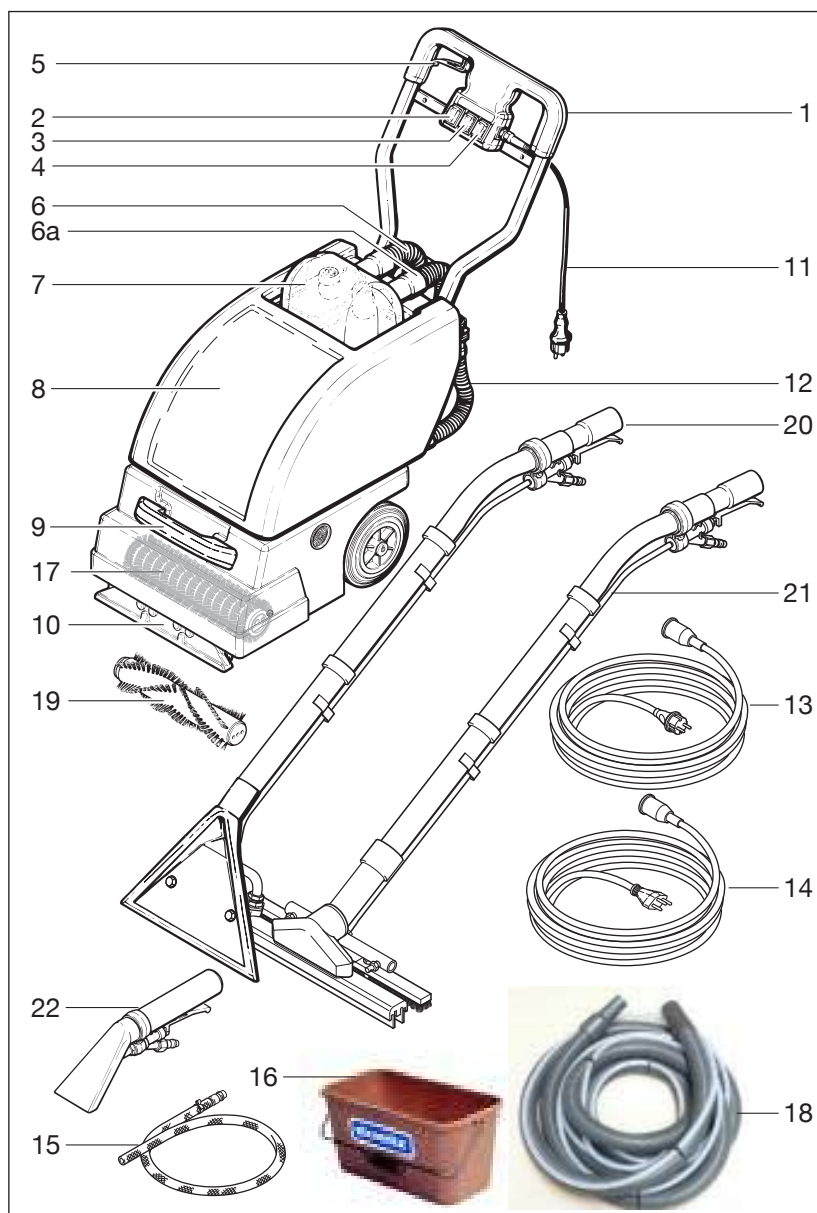

- 1 Manubrio
- 2 motore aspirazione interruttore
- 3 Spazzola a rullo interruttore
- 4 Spray interruttore pompa
- 5 Leva avanti/indietro
- 6 di aspirazione a vuoto del motore
- 6a tubo flessibile di aspirazione
- 7 Coperchio serbatoio acqua pulita
- 8 Serbatoio acqua dolce / acqua di scarico del serbatoio
- 9 Maniglia
- 10 unità di aspirazione
- 11 Cavo elettrico 7,5 m
- 12 tubo di scarico

Accessori di serie

- 13 VDE cavo di alimentazione, 20 m, 3 x 1 mm²
- 14 SEV cavo di alimentazione, 20 m, 3 x 1 mm²
- 15 Svuotamento acqua
- 16 Acqua secchio 12 L
- 17 Rullo spazzola morbida

Accessori speciali

- 18 Spray e tubo di aspirazione, 5 m, Ø 32mm, Articolo n° 420.011
 - 19 Difficile pennello rullo
Articolo n° 420.470
 - 20 Adattatore per tappeti in acciaio inossidabile 26 cm
Articolo n° 602.000.1
 - 21 Bochetta pavimenti duri 37 cm
Articolo n° 632.000
 - 22 Bochetta estrazione a mano 9 cm, PVC, Artikel Nr. 617.000.1
- Fresco di riempimento tubo dell'acqua, 2 m
Articolo n° 681.000

Data Tecnici

TW Compact

Motore di aspirazione	1600 W / 230 V
Depressione	250 m bar
serbatoio acqua pulita / serbatoio acqua sporca	35 / 40 litri
Larghezza di aspirazione	360 mm
Spazzola larghezza	320 mm
Pressione delle pompa	5 bar
Lunghezza del cavo di aliment	20 m
Peso	45 kg
Dimensioni: lungh. x largh. x alt.	1000 x 450 x 1030 mm
Portata d'aria di capacità	60 l / sec.
Portata acqua	2,6 l / min.

1. Operazione

1.1 Descrizione

- Comodo e facile da guidare pulizia della moquette macchina con rullo spazzola.
- Pulisce muovendo in avanti e indietro.
- Disposizione chiara degli elementi di comando.
- Il serbatoio dell'acqua pulita e dell'acqua sporca sono separati da una parete a membrana, e consentono così una grande capacità in uno spazio molto ristretto.
- Il serbatoio dell'acqua sporca può essere vuotato rapidamente e comodamente per mezzo di un tubo flessibile di scarico. Il serbatoio dell'acqua pulita può essere vuotato con un tubo flessibile e nipplo, tramite il raccordo adattatore.

1.2 Informazioni generali

L'apparecchio è idoneo per la pulizia di tutti i materiali con pelo, moquette incollate, tese e semplicemente poggiate, dotati di supporto sintetico o di tela di sostegno.

L'acqua calda accresce l'effetto della pulizia e consente di sciogliere le sostanze grasse e oleose (max 50°C).

Fare attenzione nella pulizia di moquette su tela di fibra di iuta. Operando con un'eccesso di liquido essa può contrarsi e sbiadirsi.

Prima d'impiegare il TW-Compact consigliabile aspirare il tappeto.

I punti più sporchi con un detergente tappeto. Secondo lo sporco, al 3%.

Osservare un tempo di reazione di circa 5 minuti.

1.3 Trasporto dell'apparecchio

- ☞ Per superare le soglie, sollevare l'apparecchio con le maniglie. Grazie alle ruote grandi, l'apparecchio è facile da trasportare (può superare scale).

1.4 Messa in funzione

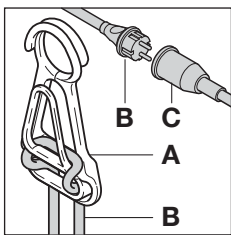

- ☞ Collegare il cavo di alimentazione con spina (B) al cavo di prolunga (C) e agganciare nei parastrappi (A) al lato destro del manubrio.
- ☞ Assicurarsi che il voltaggio indicato sulla targhetta della macchina alla rete elettrica.
- ☞ Infilare la spina della prolunga in una presa collegata a massa.

! Un cavo di prolunga durante l'uso deve essere sempre completamente svolto dalla bobina e deve avere una sezione di cavo sufficiente, altrimenti può provocare un cortocircuito (fusione dell'isolamento) a causa del surriscaldamento del cavo (fino a 10m di lunghezza sezione 1,5 mm², fino a 30 m di lunghezza 2,5 mm²).

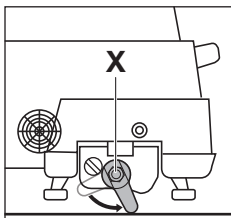

- ☞ Avvertenza: alla fine del lavoro e durante le pause di lavoro sollevare il rullo-spazzola. Per fare ciò, puntare contro il pavimento la leva (X) rossa avanti a destra dell'apparecchio. Così si prolunga la durata della spazzola.

1.5 Riempimento con soluzione detergente

- ☞ Aprire il coperchio del serbatoio dell'acqua pulita e riempire con acqua, max. 32 litri / max. 50°C.
- ☞ Aggiungere il detergente consigliato nel giusto rapporto.



Utilizzare solo a basso contenuto di sapone detergente che sono specificamente approvati per macchine per la pulizia.

Per danni al motore di aspirazione inserendo una schiuma di pulizia presso il produttore non può essere ritenuto responsabile! Aggiungi la bava alla serbatoio dell'acqua sporca Anti-schiuma!

2. Operazione

2.1 Spazzolatura e aspirazione

Prima d'impiegare il TW-Compact consigliabile aspirare il tappeto.

- ☞ Spennellare con leva (X) inferiore.

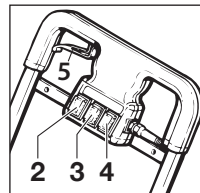

- ☞ Uno dopo l'interruttore Spray pompa (4), il motore di aspirazione (2), Brush Drive (3) Switch.
- ☞ Ora il rullo-spazzola gira in avanti. Azionando la leva (5) sul lato destro del manubrio, la spazzola inverte il senso di rotazione. Così

si lavora con l'apparecchio andando indietro. Lavorate lentamente e regolarmente in avanti e indietro.



Avvertenza:

Avvertenza: fate attenzione a vuotare il serbatoio dell'acqua sporca attraverso il tubo flessibile di scarico, prima che sia pieno. Altrimenti l'acqua può raggiungere il motore di aspirazione.

Avvertenza: alla fine del lavoro e durante le pause di lavoro sollevare il rullo-spazzola.

2.2 Consigli per l'uso

- ☞ Procedere sempre dalla luce verso l'ombra, cioè dalla finestra verso la porta.
- ☞ Lavorare sempre dalla superficie pulita verso quella da pulire.
- ☞ In percorsi di presa (lato cavo) dal lavoro.
- ☞ Pulire sovrapponendo il margine della striscia seguente.

2.3 Vuotare il serbatoio dell'acqua sporca / acqua pulita

- ☞ Dopo avere usato tutta la soluzione detergente, il serbatoio dell'acqua sporca è pieno.
- ☞ Disinserire gli interruttori per il comando spazzola, la pompa di spruzzatura e il gruppo di aspirazione.
- ☞ Vuotare il serbatoio dell'acqua sporca per mezzo del tubo flessibile di scarico.
- ☞ Il serbatoio dell'acqua pulita può essere vuotato per mezzo della pompa di spruzzatura (4) e del tubo flessibile di scarico di PVC, che s'inserisce nel giunto (raccordo per accessori speciali) sul lato posteriore dell'apparecchio.

Operazione, Cura e manutenzione, Risoluzione dei problemi

2.4 Dopo lo svuotamento

- ☞ Il tubo di scarico (12, pagina 18), chiudere il tappo saldamente.
- ☞ Sciacquare il filtro nel coperchio del serbatoio con lo sporco con acqua pulita (capacità altrimenti diminuita).

2.5 Dopo l'uso

- ☞ Sollevare la spazzola mediante la leva di appoggio laterale (Vedi Messa in funzione 2.4, pagina 19).
- ☞ Dopo il lavaggio dei tappeti, pulire il tunnel della spazzola. Per effettuare questa operazione è più semplice smontare la spazzola (vedi Cambio della spazzola, 3.2), Pulire la parte inferiore dell'apparecchio con un panno umido.
- ☞ Vuotare il serbatoio dell'acqua sporca per mezzo del tubo flessibile di scarico.
- ☞ Serbatoio acqua sporca con acqua pulita e risciacquare vuoto.

3. Cura e manutenzione

3.1 Importanti per la sicurezza



Prima di qualsiasi lavoro di pulizia e manutenzione all'apparecchio, sfilare la spina di alimentazione



Solo eseguire lavori di manutenzione e riparazione che è descritto nel manuale. Per la manutenzione o le riparazioni, in particolare la riparazione di guasti elettrici necessariamente il servizio clienti o professionisti abilitati.

3.2 Cambio della Spazzola a rullo

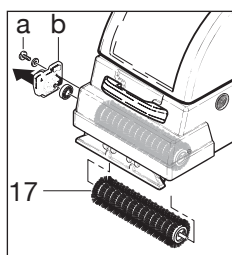

- ☞ Il cambio del rullo-spazzola si effettua con pochi semplici movimenti.
- ☞ Inclinare l'apparecchio indietro, (Solo se non c'è acqua nel serbatoio)
- ☞ Svitare la vite (a).
- ☞ Cuscinetto tappo (b) Tirare la direzione della freccia e rimuoverlo insieme al rullo della spazzola (17) verso il basso.
- ☞ Nuova spazzola a rullo sul set testata anteriore. Far scorrere entrambi i pezzi insieme finché non si arresta.
- ☞ Nel montaggio della spazzola, badare che i perni di centraggio innestino nella spazzola.
- ☞ Portare la spazzola nella posizione corretta e fissare il portaspazzola (b) per mezzo della vite suddetta (a).

4. Risoluzione dei problemi

Disordine	Causare	La riparazione
La macchina non è in esecuzione	☞ La spina di alimentazione non è stata infilata in modo corretto.	● Inserire la spina del cavo di alimentazione di nuovo.
	☞ Fusibile bruciato	● Controllare i fusibili.
	☞ Protezione contro il surriscaldamento è scattato	● Raffreddare il motore.
	☞ Tensione di rete	● Controllato elettricista qualificato.
Potenza di aspirazione insufficiente:	☞ Bocchetta di aspirazione sul pavimento non	● Ugelli cambiamento.
	☞ Ugello intasato	● Pulire il filtro.
	☞ Tappo di connessione difettosa o mal tenuta sul serbatoio	● Controllare il coperchio e l'innesto del tubo flessibile di aspirazione.
	☞ Filtro intasato nella cappa serbatoio	● Filtro sciacquare abbondantemente con acqua.
Niente acqua	☞ Cap sul tubo di scarico non è ben avvitato	● Controllare guarnizione, avvitare il tappo, se necessario.
Detergente ingresso insufficiente	☞ Ugelli otturati Bürstkanal	● Ugelli spruzzatori per intasamento, pulire alla fine.
Detergente ingresso insufficiente	☞ Linee di aspirazione o ugelli spruzzatori intasato di detergente	● Verificare se i tubi intasati spruzzo con detergente.
		● Filtro nel serbatoio dell'acqua fresca e pulita.

5. Servizio



- In caso di riparazione si prega di contattare il rivenditore specializzato Ihren o uno degli agenti di servizio autorizzati.
- Ripariamo gratuitamente nel periodo di garanzia eventuali guasti al Vostro apparecchio, se causati da un difetto di materiale o di fabbricazione. Nel caso previsto dalla garanzia, rivolgetevi con il documento di acquisto al Vostro rivenditore, oppure al più vicino centro di assistenza clienti autorizzato.

6. Stoccaggio

Se la macchina non è in uso, devono essere immagazzinati (non inferiore a 0 ° C) per asciugare e in condizioni ambientali normali.

Se vuoi inserire in magazzino assolutamente sicuri: macchina in rilievo leva della spazzola (X).

Protezione dell'ambiente

	Tutti gli imballaggi sono riciclabili. Gli imballaggi non vanno gettati nei rifiuti domestici, ma consegnati ai relativi centri di raccolta.
	Gli apparecchi dismessi contengono materiali riciclabili preziosi e vanno consegnati ai relativi centri di raccolta. Gli oli, l'olio e sostanze simili non devono essere dispersi nell'ambiente. Si prega quindi di smaltire gli apparecchi dismessi mediante raccolta differenziata.

Dichiarazione di conformità

Noi,

Cleanfix Reinigungssysteme AG Stettenstrasse 15 - CH-9247 Henau

dichiariamo, sotto la propria responsabilità, che il prodotto
apparecchio iniezione/estrazione

TW Compact

Numero di serie 9001 e seguenti
(Descrizione, tipo, numero di serie)

in base alla loro concezione e, è conforme alle norme
basilari di sicurezza ed antinfortunistiche delle direttive
CE di seguito indicate

Safety:

EN 60335-1(ed.4); am1; am2;
EN 60335-2-67:2009

EMC:

CISPR 14-1(ed.5)am1; CISPR 14-2 (ed.1);am1;am2
EN 61000-3-2(ed.3); am1; am2; EN 61000-3-3(ed.2)

EMF:

IEC 62233 (ed.1)

(Titolo e/o numero nonché data di emissione della norma(e))

Secondo la determinazione delle Norme:
2011 / 65 / EU - 2006 / 42 / EC - 2004 / 108 / EC

Henau, 01.04.2013



Roland Flück
Responsabile Sviluppo

Cleanfix Reinigungssysteme AG

Stettenstrasse 15
CH-9247 Henau

Tel. 0041 71 955 47 47

Fax 0041 71 955 47 60

www.cleanfix.com

info@cleanfix.com



Antes de operar la máquina leer este manual



- ☞ **El presente manual de instrucciones está previsto para el personal de servicio de la máquina TW Compact.**
- ☞ Familiarícese con las indicaciones y recomendaciones que figuran en el presente manual antes de efectuar el montaje, la puesta en servicio o el mantenimiento de la máquina.
- ☞ De esta manera, Ud. trabajará de manera segura con la máquina y podrá optimizar el rendimiento de ésta. Las indicaciones relativas al mantenimiento que figuran en el presente manual sirven para garantizar su seguridad personal y mantener el valor de la máquina.
- ☞ **El fabricante no asumirá ninguna responsabilidad por daños personales o materiales que se produzcan debido a un manejo no apropiado de la máquina.**

Contenido

Determinaciones de seguridad, Precauciones.....	Español 22, 22a
Descripción del aparato, Datos técnicos TW Compact.....	Español 23
Operación, Descripción, Advertencias de carácter general, Transporte.....	Español 24
Puesta en marcha, Funcionamiento, Advertencia.....	Español 24
Funcionamiento, Cuidado y mantenimiento, Solución de problemas.....	Español 25
Servicio, Almacenamiento.....	Español 26
Protección del Medio Ambiente, Declaración CE de conformidad.....	Español 26



Determinaciones de seguridad

- Estos dispositivos están diseñados para uso comercial por ejemplo, adecuados en hoteles, escuelas, hospitales, Fábricas, almacenes, oficinas y empresas de alquiler.
- Este aparato no está diseñado para ser utilizado por personas con capacidades físicas, sensoriales o mentales limitadas (incluidos niños), o desprovistas de experiencia y/o de conocimientos, a no ser que sean vigiladas por una persona responsable de su seguridad, o que hayan recibido de dicha persona instrucciones relativas al modo de utilización del aparato.
Se recomienda vigilar que los niños no jueguen con el aparato.
- Antes de empezar a usar el dispositivo, lea la etiqueta y conectar el dispositivo a la dirección que aparece en la etiqueta de voltaje!
- Estos dispositivos no son adecuados para la eliminación de polvos peligrosos.
- Cuando se trabaja, asegúrese de que otras personas, especialmente niños. Los niños pequeños no pueden arrastrarse en la alfombra mojada.
- Utilice únicamente productos de limpieza recomendados por el fabricante, de lo contrario no podemos aceptar ninguna responsabilidad. La dosificación de cada Care cotiza en la botella y Bidons. No utilice disolventes a base de productos de limpieza.
- Nunca explosivos, inflamables, sustancias combustibles a base de solvente, calientes, tóxicos o peligrosos chupar!
- Tenga cuidado de que el cable y el conector no estén dañados y que el dispositivo esté funcionando correctamente.
- Evite dañar el cable (calor, aceite, bordes afilados, superficies rugosas).
- Durante la limpieza y mantenimiento de la máquina, al cambiar las piezas o al cambiar a una función diferente, el enchufe tiene que moverse hacia fuera.
- La máquina no debe ser utilizado si el estado del cable de alimentación no es apropiada.
- El enchufe no el cable con las manos mojadas desenchufado de la toma de corriente.
- Si usted utiliza o reemplazo de líneas de potencia o los juegos de cables, sólo el fabricante de la máquina de diseños especificados se utilizan.
- Los dispositivos de TW están protegidos con un interruptor de circuito de tipo H con una corriente nominal de 10 A o 10 A fusible.



Determinaciones de seguridad

- Es importante asegurarse de que el cable de alimentación no está dañado por la conducción sobre, pellizcar, arrastrar y similares o dañado.
- El cable de alimentación regularmente para detectar signos de daños o envejecimiento.
- Líneas eléctricas defectuosas sólo podrá ser sustituido por un electricista.
- Los acoplamientos de energía juegos de cables o cable debe ser al menos resistente al agua.
- Asegúrese de que el depósito de agua sucia se vacía antes de que sea completo. De lo contrario existe la posibilidad de que entre agua en el motor de aspiración.
- No almacenar cerca de radiadores u otras fuentes de calor para evitar deformaciones del material.
- No lo exponga a la lluvia o agua rociada. Guárdelo en un lugar seco.
- **Quite el filtro de la succión en el tanque de agua sucia o en la campana para la limpieza, pero nunca funciona sin el filtro!**
- **En la mano de boquillas de aspersion escaldar temperaturas superiores a 50 ° C.**
- Reparación, incluidas las líneas de la fusión de los aerosoles y las mangueras pueden sólo por centros de servicio autorizados o en el área marcada con especialistas que están familiarizados con todos los sistemas pertinentes aquí, se llevan a cabo.
- Las alteraciones en los equipos eléctricos deben ser reparados por un especialista autorizado.
- Utilice únicamente accesorios originales.
- La máquina nunca debe off en habitaciones con temperaturas inferiores a 0 ° C se producen. **Congelación!** Prestar especial atención al riesgo de congelación durante el transporte en vehículos.

El aparato no funciona cuando:

- ☞ El dispositivo tiene daños visibles, Los cables o mangueras están dañadas, Sospecha
- ☞ de daño después de una caída es, La unidad tiene una fuga.

Desconecte la unidad, desenchufe el conector de la fuente de alimentación:

- ☞ Antes de cada llenado y vaciado del agua, Cuando no está en uso la interrupción del
- ☞ negocio, y después de la terminación de la obra, Antes de la limpieza y el
- ☞ mantenimiento del dispositivo, Antes de cada uno (hace poco) que sale de la habitación.

Precauciones

Se requiere especial cuidado cuando:

- ☞ Los subsuelos, que son sensibles al agua (por ejemplo, suelos, madera y madera como-).
- ☞ Las alfombras estaban establecidas sin pegamento resistente al agua.
- ☞ No está totalmente pegado alfombras.
- ☞ Alfombras, el tejido del suelo es sensible al agua (por ejemplo, yute y mezclado).
- ☞ **Atención:** Las moquetas con revés de yute pueden encogerse y decolorarse en caso de trabajar con excesiva agua.

Con el procedimiento incorrecto, el fabricante no se hace responsable.

Descripción TW Compact

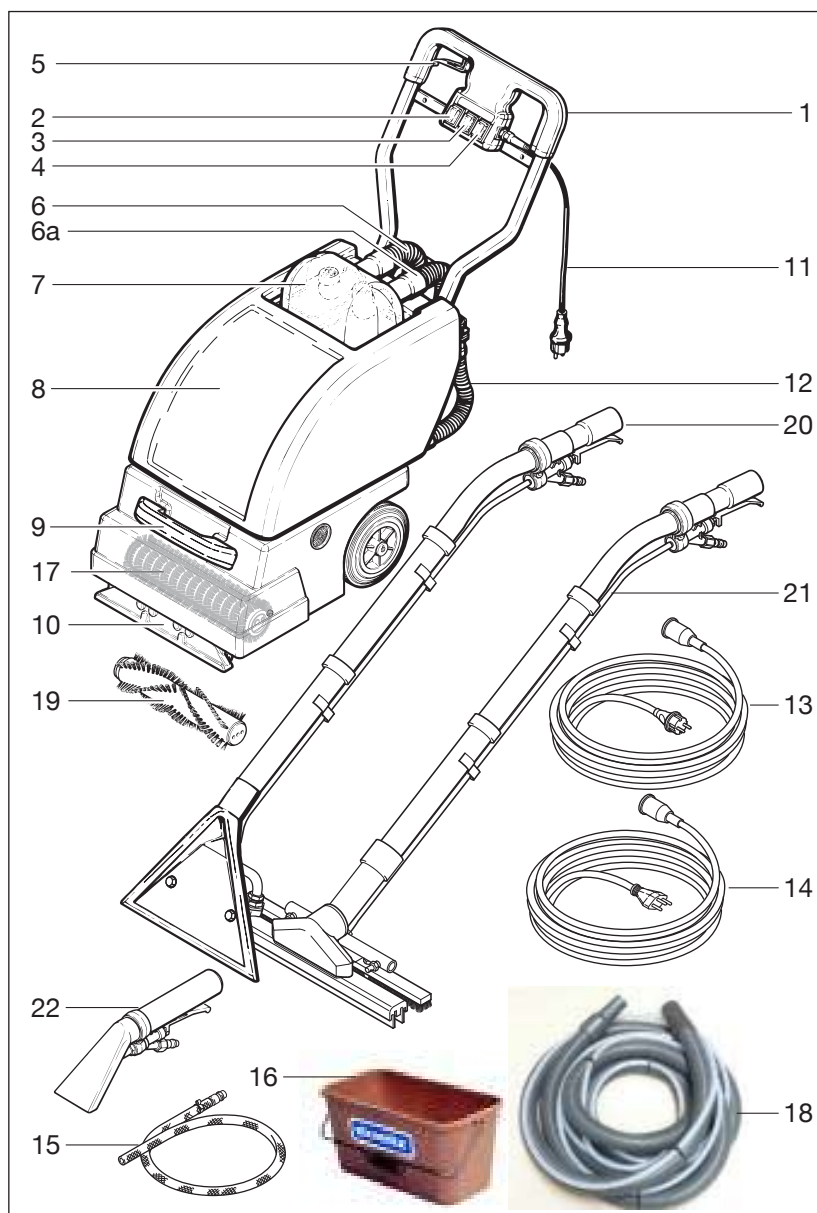

- 1 Asa de empuje con elementos de mando
- 2 Interruptor del motor de aspiración
- 3 Interruptor de transmisión del cepillo
- 4 Rocie interruptor de la bomba
- 5 Palanca de accionamiento hacia adelante/atrás
- 6 Aspiración del motor
- 6a Manguera de aspiración
- 7 El agua dulce tapa del tanque
- 8 Frisch-und Schmutzwassertank
- 9 Asidero
- 10 unidad de succión
- 11 Cable de alimentación de 7,5 m
- 12 Manguera de drenaje

Accesorios estándar

- 13 VDE cable de alimentación, 20 m, 3 x 1 mm²
- 14 SEV cable de alimentación, 20 m, 3 x 1 mm²
- 15 Vaciado de agua
- 16 Cubo de agua, 12 litros
- 17 Rodillo de cepillo suave

Accesorios opcionales

- 18 Aspersora y la manguera de aspiración de 5 m, Ø 32 mm Artículo No. 420.011
- 19 Rodillo cepillo duro artículo No. 420.470
- 20 Alfombra adaptador de la boquilla 2, 26 cm, con tubo de acero cromado Artículo No. 602.000.1
- 21 Adaptador de piso duro, 37 cm Artículo No. 632.000
- 22 Herramienta de Tapicería 9 cm, PVC, transparente, con la boquilla en el interior Artículo No. 617.000.1

Llenado de agua del tubo, 2 m
Artículo No. 681.000

Datos técnicos

TW Compact

Total de energía.	1600 W / 230 V
Vacío	250 m bar
Depósito para el agua limpia / Depósito para el agua sucia	35 / 40 litros
Succión ancho	360 mm
Cepillo ancho	320 mm
Presión de servicio	5 bar
Longitud del cable	20 m
Peso	45 kg
Medidas: Long. x Anchura x Alt.	1000 x 450 x 1030 mm
Caudal de aire	60 l / sec.
Caudal de agua	2,6 l / min.

1. Operación

1.1 Descripción

- Cómodo y fácil de conducir la máquina de limpieza de alfombras con cepillo.
- Posibilidad de limpieza en marcha adelante y atrás.
- Clave disposición de los elementos de mando.
- Los depósitos de agua limpia y sucia se encuentran separados por una membrana, lo que permite alcanzar una máxima capacidad en un mínimo espacio disponible.
- Fácil y rápida evacuación del depósito de agua sucia mediante la manguera de evacuación. El depósito de agua limpia puede vaciarse con ayuda de una manguera y un recor de empalme, a través de la conexión de adaptación.

1.2 Advertencias de carácter general

El aparato es apropiado para la limpieza de todas las alfombras y moquetas de pelo, pegadas, tensadas o sueltas; con material de soporte o revés sintético.

El agua caliente aumenta el efecto de limpieza y permite separar con mayor facilidad la suciedad de grasas y aceites (máxima temperatura 50°C).

Atención: Las moquetas con revés de yute pueden encogerse y decolorarse en caso de trabajar con excesiva agua.

Antes de iniciar el trabajo con el lava-aspirador TW-Compact es aconsejable limpiar la alfombra o moqueta con un aspirador convencional.

Sobre los puntos o zonas con fuerte grado de suciedad de las moquetas o alfombras deberá pulverizarse detergente específico para alfombras. Según el grado de suciedad, en una concentración de un 3%.

Observar un tiempo de actuación de 5 minutos.

1.3 Transporte

- ☞ Para salvar umbrales de puertas y pequeños obstáculos, el aparato deberá agarrarse por las asas de transporte que incorpora. Gracias a sus ruedas de grandes dimensiones, el aparato puede desplazarse con toda facilidad también por escaleras.

1.4 Puesta en marcha

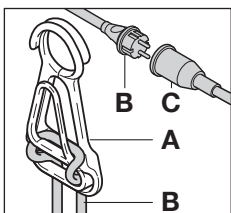

- ☞ Empalmar el cable de conexión con el cable de prolongación (C) y colocarlo sobre el dispositivo de compensación (A) de la tracción que se encuentra en la parte derecha del asa de empuje.
- ☞ Cable de alimentación con enchufe (B) y el acoplamiento (C) en su conjunto.

- ☞ Acoplar el enchufe del cable de prolongación a la toma de corriente provista de puesta a tierra.

En caso de utilizar un cable de prolongación, éste deberá estar completamente desenrollado del tambor y poseer una sección transversal suficiente, de lo contrario puede sobrecalentarse y dar lugar a cortocircuitos. (Hasta 10 m de longitud, sección transversal 1,5 mm²; hasta 30 m de longitud, sección transversal 2,5 mm²).

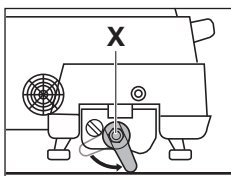

- ☞ **Advertencia:** Durante las interrupciones del trabajo de la máquina, así como al finalizar el ciclo de trabajo con la misma, deberá colocarse el cepillo cilíndrico en posición descargada (X).

- ☞ Para ello se desplaza la palanca roja (X) de lateral derecho del aparato hacia el suelo. De este modo se prolonga la vida útil del cepillo.

1.5 Llenado con solución de limpieza

- ☞ Tanque de agua fresca se llenan de agua.
- ☞ Agregar el detergente recomendado en la dosificación aconsejada.



Use sólo detergente de baja espuma que están específicamente aprobados para máquinas de limpieza de alfombras.

Por los daños en el motor de aspiración mediante la introducción de una espuma de limpieza del fabricante no se hace responsable! Añadir la formación de espuma en el tanque de agua sucia anti-espuma!

2. Funcionamiento

2.1 El cepillado y aspirado

Antes de iniciar el trabajo con el lava-aspirador TW-Compact es aconsejable limpiar la alfombra o moqueta con un aspirador.

- ☞ Ponga cepillo con mango (X) en la alfombra.

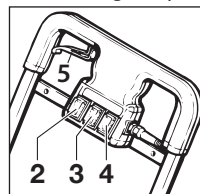

- ☞ Uno después del cambio Bomba de pulverización (4), el motor de aspiración (2), Transmisión del cepillo (3) Switch.

- ☞ El cepillo cilíndrico gira hacia adelante. Accionando la palanca (5) en el lateral derecho del asa de empuje, el cepillo invierte su sentido de marcha. De este modo se puede trabajar con el aparato también desplazándolo hacia atrás. Trabajar lenta y uniformemente hacia adelante y atrás.

Trabajar lenta y uniformemente hacia adelante y atrás.



Advertencia

Prestar atención a que el depósito del agua sucia sea vaciado a través de la manguera de evacuación antes de que alcance su máximo nivel de llenado. De lo contrario existe el peligro de que penetre agua en la turbina.

Descargar el cepillo mediante la palanca de apoyo lateral (véase capítulo «1.4 Puesta en marcha»).

2.2 Advertencias y consejos prácticos

- ☞ Trabajar siempre desde la zona de luz hacia la zona de sombras, es decir, de las ventanas hacia las puertas.
- ☞ Trabajar siempre desde las zonas limpias hacia las zonas sucias.
- ☞ Trabajar por tramos, alejándose de la toma de corriente.
- ☞ Limpiar la superficie trabajando con la boquilla en tramos solapados.

2.3 Vaciar el depósito para el agua sucia y limpia

- ☞ Una vez que se ha agotado el detergente agregado al agua, el depósito del agua sucia está lleno.
- ☞ Desconectarlos mandos del accionamiento del cepillo cilíndrico, de la bomba de pulverizado y de la unidad de aspiración.
- ☞ La evacuación del agua sucia se efectúa a través de la manguera de evacuación.
- ☞ Mediante la bomba de pulverizado (4) y la manguera de evacuación de PVC, que se acopla al racor de empalme (para accesorios especiales) en la parte posterior del aparato, se puede evacuar el agua del depósito de agua limpia.

Funcionamiento, cuidado y mantenimiento, solución de problemas

2.4 Después de vaciar

- ☞ Cap de la manguera de desagüe (12, página 23) apretar bien.
- ☞ Aclarar el filtro en la tapa del depósito de suciedad con agua limpia (capacidad de reducir de manera).

2.5 Después de su uso

- ☞ Aliviar la máquina de cepillo giratorio con palanca (X).
- ☞ Una vez concluida la limpieza de la moqueta o alfombra, deberá limpiarse el túnel del cepillo. Para ello deberá retirarse el cepillo como se describió en capítulo «3.2 Sustituir el cepillo cilíndrico». Limpiar la parte inferior del aparato con un paño húmedo.
- ☞ La evacuación del agua sucia se efectúa a de manguera de evacuación.
- ☞ Depósito para el agua sucia enjuague con agua limpia y vacía.

3. Cuidado y mantenimiento

3.1 Importante de seguridad



Antes de ejecutar cualquier trabajo de limpieza y mantenimiento en el aparato, deberá extraerse el enchufe de la toma de corriente.



Llevar a cabo únicamente los trabajos de mantenimiento y reparación que se indican en el presente manual de instrucciones. Los trabajos de servicio técnico y reparación, especialmente la eliminación de perturbaciones eléctricas, se llevarán a cabo únicamente por nuestro servicio técnico o un técnico especializado autorizado por nosotros.

3.2 Sustituir el cepillo cilíndrico

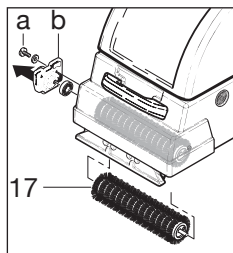

- ☞ El cepillo cilíndrico se puede sustituir con unas pocas operaciones.
- ☞ Tornillo (A) Quitar.
- ☞ Retirar a continuación el soporte del cepillo (b) y el cepillo mismo.
- ☞ Al montar el cepillo nuevo, prestar atención a que las espigas de centrado del cepillo cilíndrico enclaven.
- ☞ Colocar el cepillo en su posición correcta y fijar el soporte del cepillo con el tornillo (a) correspondiente.

Las siguientes indicaciones sirven para facilitar la detección de fallos y la eliminación de ellos.

4. Solución de problemas

Fallo	Origen	Remediar
La máquina no funciona	☞ El cable de alimentación no está enchufado	● Conecte la conexión del cable de alimentación de nuevo.
	☞ Fusible quemado	● Check Fusible
	☞ Protección contra sobrecalentamiento se ha disparado	● Deje que el motor se enfríe.
	☞ Alimentación de corriente cortada	● Comprobar el fusible y la clavija.
Potencia insuficiente de aspiración	☞ Las boquillas no en el suelo	● Baje la unidad de succión
	☞ Obturación de la tobera	● Limpie el filtro.
	☞ Mala conexión en la tapa del depósito	● Manguera de aspiración correctamente.
	☞ La cubierta del depósito no está colocada correctamente.	● Montar la tapa del depósito correctamente o sustituya la junta.
	☞ Filtro obstruido en la cubierta tanque	● Filtre enjuague con abundante agua.
	☞ Cap de la manguera de desagüe no está bien enroscado	● Revise el sello de tapón roscado en adelante, si es necesario.
No hay agua	☞ Las boquillas de aspersión obstruido Bürstkanal	● Las boquillas de aspersión para la obstrucción, limpie el tiempo.
Alimentación insuficiente de detergente	☞ Las Tubos y boquillas rociadoras obstruidas con detergente	● Lavar el depósito de agua limpia y la tubería.
		● Limpiar la criba de agua limpia.

5. Servicio



- ☛ En caso de reparación, por favor póngase en contacto con mayorista lhren especialista o uno de los agentes de servicio autorizados.
- ☛ En cada país rigen las condiciones de garantía establecidas por las correspondientes Sociedades Distribuidoras. Las perturbaciones y averías de su aparato serán subsanadas de modo gratuito en la medida en que las causas de las mismas sean debidas a defectos de material o de fabricación. En un caso de garantía rogamos se dirija al Distribuidor en donde adquirió el aparato o a la Delegación Oficial del Servicio Postventa.

6. Almacenamiento

Si la máquina no está en uso, debe ser almacenado (no por debajo de 0 ° C) para secar y bajo condiciones ambientales normales.

Busque en el almacenamiento absolutamente segura: la máquina en relieve cepillo palanca (X).

Protección del Medio Ambiente

	Os materiais da embalagem são recicláveis. Não coloque as embalagens no lixo doméstico, envie-as para uma unidade de reciclagem.
	Os aparelhos velhos contêm materiais preciosos e recicláveis e deverão ser reutilizados. Baterias, óleo e produtos similares não podem ser deitados fora ao meio ambiente. Por isso, elimine os aparelhos velhos através de sistemas de recolha de lixo adequados.

Declaración CE de conformidad

Nosotros,

Cleanfix Reinigungssysteme AG
Stettenstrasse 15 - CH-9247 Henau

Declaramos bajo nuestra única responsabilidad que el producto

Spray-extracción dispositivo

TW Compact

N ° de código de producción de 9001 y después de la (Nombre, tipo, número de serie)

a los que se refiere esta declaración está en conformidad con la norma esta postal (s) u otro documento normativo (s) de los partidos.

Safety:

EN 60335-1(ed.4); am1; am2;
EN 60335-2-67:2009

EMC:

CISPR 14-1(ed.5)am1; CISPR 14-2 (ed.1);am1;am2
EN 61000-3-2(ed.3); am1; am2; EN 61000-3-3(ed.2)

EMF:

IEC 62233 (ed.1)

(Título y / o número y fecha de expedición de la norma (s)

Bajo los términos de las directrices:

2011 / 65 / EU - 2006 / 42 / EC - 2004 / 108 / EC

Henau, 01.04.2013



Roland Flück
jefe de Desarrollo
Representante de la
Documentación técnica

Cleanfix Reinigungssysteme AG

Stettenstrasse 15

CH-9247 Henau

Tel. 0041 71 955 47 47

Fax 0041 71 955 47 60

www.cleanfix.com

info@cleanfix.com