



# TW1200



**Deutsch 4**  
**Bedienungsanleitung**  
**Bedienung, Pflege und Unterhalt**

**English 7**  
**Operating Instruction**  
**Operation, care and maintenance**

**Français 10**  
**Mode d'emploi**  
**Exploitation, entretien et maintenance**

**Italiano 13**  
**Istruzioni per l'uso**  
**Funzionamento, cura e manutenzione**

**Español 16**  
**Instrucciones de uso**  
**Funcionamiento, cuidado y mantenimiento**

**Nederlands 19**  
**Gebruiksaanwijzing**  
**Bediening, verzorging en onderhoud**

**Svenska 22**  
**Bruksanvisning**  
**Drift, skötsel och underhåll**



**Technische Daten    Technical data    Fiche techniques**  
**Dati tecnici    Datos técnicos    Technische gegevens    Tekniska data**

		<b>TW1200</b>	<b>TW1250</b>
Gesamtleistung max. Total power Puissance max Potenza totale max.	Potencia total máx. Totaal vermogen max. Total effekt max.	1700 W / 230 V	1700 W / 230 V
Vakuum Vacuum Vacuum Vuoto	Vacío Vacuüm Vakuum	250 mbar	250 mbar
Pumpendruck max. Maximum pump pressure Pression max. de pompe Pressione max. pompa	Presión máx. de bomba Pompdruk max. Pumptryck max	9 bar	2 - 11 bar
Pumpenfördermenge max. Water flow max. Débit max de la pompe Portata max. pompa	Caudal de suministro máx. de bomba Waterhoeveelheid pomp max. Pumpkapacitet max	3 l/Min.	3.6 l/Min
Inhalt Frischwassertank Capacity clean water tank Contenance réservoir eau fraîche Capacità serbatoio acqua pulita	Contenido del depósito de agua limpia Inhoud vers-watertank Färskvattentank volym	35 lt	35 lt
Inhalt Schmutzwassertank Capacity waste water tank Contenance réservoir eau sale Capacità serbatoio acqua sporca	Contenido del depósito de agua sucia Inhoud vuil-watertank Smutsvattentank volym	40 lt	40 lt
Arbeitsbreite Working width Largeur de travail Larghezza di lavoro	Anchura de trabajo Werkbreedte Arbetsbredd	30 cm	30 cm
Anzahl Sprühdüse(n) Number of spraying jets Nombres des gicleurs Numero bocchetta(e) spruzzo	Número de tobera(s) rociadora(s) Aantal sproeikop(pen) Antal sprutmunstycken	4	4
Gesamtlänge Overall length Longueur hors-tout Lunghezza totale	Longitud total Totale lengte Total längd	82 cm	82 cm
Gesamthöhe Overall height Hauteur hors-tout Altezza totale	Altura total Totale hoogte Total höjd	84 cm	84 cm
Gesamtbreite (Gerät) Overall width (machine) Largeur hors-tout (machine) Larghezza totale (macchina)	Anchura total (aparato) Totale breedte (apparaat) Total bredd (maskin)	41 cm	41 cm
Gewicht Weight Poids Peso	Peso Gewicht Vikt	43 kg	44 kg

Änderungen im Zuge technischer Verbesserungen vorbehalten  
Subject to changes within the framework of technical progress  
Sous réserve de modifications techniques  
Con riserva di apportare modifiche nell'ambito dello sviluppo tecnico  
Reservado el derecho a modificaciones con motivo de mejoras técnicas  
Wijzigingen als gevolg van technische verbeteringen voorbehouden  
Reservation för tekniska ändringar

TW 1200

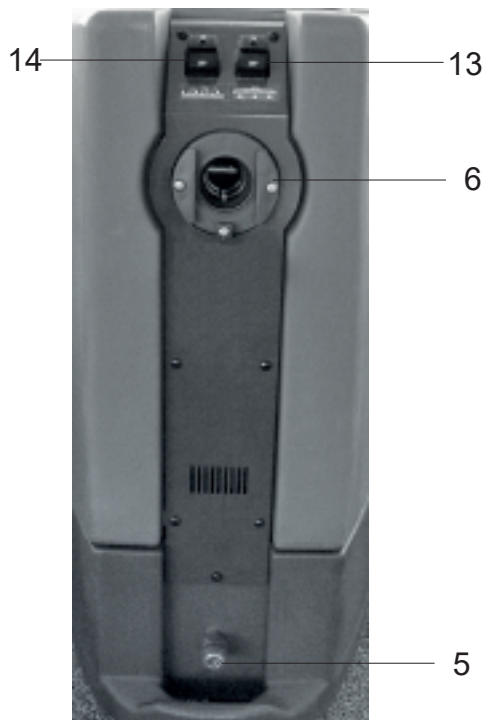

TW 1250

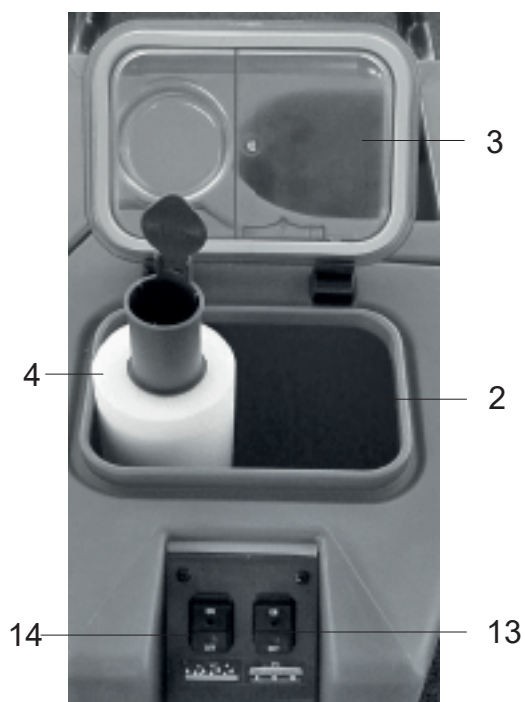
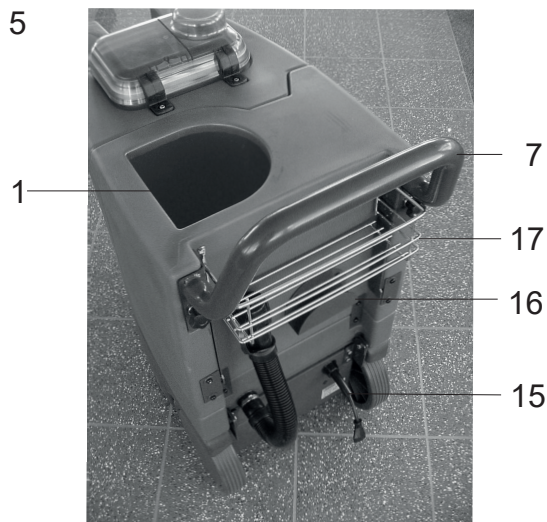
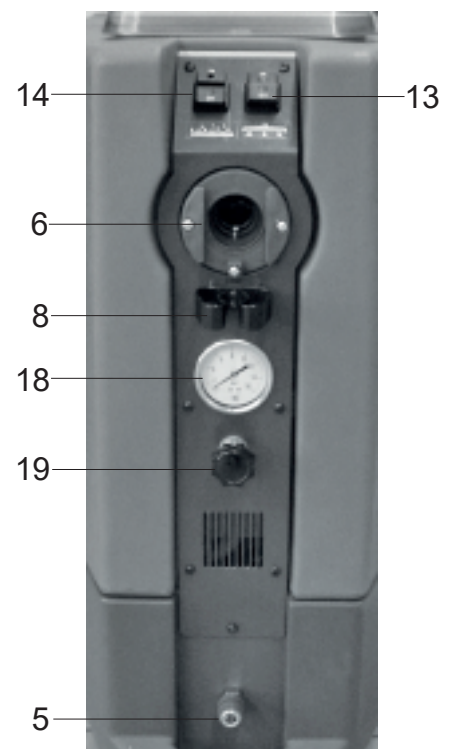

# Bedienungsanleitung

Diese Bedienungsanleitung ist für das Bedienungspersonal bestimmt.

1. Bitte machen Sie sich vor Aufbau, Inbetriebnahme und Wartung der Maschine mit den Hinweisen und Empfehlungen dieser Anleitung vertraut.
2. Damit beherrschen Sie die Maschine sicher und optimieren die Leistung. Pflege und Wartung nach dieser Anleitung dienen Ihrer Sicherheit und erhalten den Wert der Maschine.
3. **Für Personen- und Sachschäden, die durch unsachgemässe Handhabung der Maschine entstehen, übernimmt der Hersteller keine Haftung!**

Bitte Sicherheitshinweise lesen!

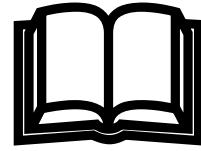

## 1. Sicherheitsbestimmungen

### Zu Ihrer eigenen Sicherheit

Bevor Sie das Reinigungsgerät in Betrieb nehmen, lesen Sie unbedingt diese Bedienungsanleitung durch und bewahren Sie diese immer griffbereit auf.

Das Reinigungsgerät darf nur von Personen benutzt werden, die in der Handhabung unterwiesen und ausdrücklich mit der Bedienung beauftragt sind.

**Achtung!** Das Reinigungsgerät ist nicht für die Bearbeitung von Flächen geeignet, von denen gesundheitsgefährdende Stäube und Flüssigkeiten gelöst werden. Keine Stufen überfahren!

### Allgemeines

Das Betreiben des Reinigungsgeräts unterliegt den geltenden nationalen Bestimmungen.

Neben der Bedienungsanleitung und den im Verwenderland geltenden verbindlichen Regelungen zur Unfallverhütung sind auch die anerkannten fachtechnischen Regeln für sicherheits- und fachgerechtes Arbeiten zu beachten. Jede sicherheitsbedenkliche Arbeitsweise ist zu unterlassen.

### Bestimmungsgemässe Verwendung

- Der TW1200 / TW1250 ist ausschliesslich für die Nassreinigung von wasserfesten Textilbelägen konzipiert.
- Jede darüberhinausgehende Verwendung gilt als nicht bestimmungsgemäss. Für hieraus resultierende Schäden haftet der Hersteller nicht; das Risiko hierfür trägt allein der Benutzer.
- Zur bestimmungsgemässen Verwendung gehört auch die Einhaltung der vom Hersteller vorgeschriebenen Betriebs-, Wartungs- und Instandhaltungsbedingungen.
- Die einschlägigen Unfallverhütungsvorschriften sowie die sonstigen allgemeinen anerkannten sicherheitstechnischen und arbeitstechnischen Regeln sind einzuhalten.
- Eigenmächtige Veränderungen an dem Reinigungsgerät schliessen eine Haftung des Herstellers für daraus resultierende Schäden aus.
- Bodenbeläge sind vor dem Einsatz der Maschine auf Eignung dieses Reinigungsverfahren zu prüfen!

- Für Schäden am Gerät und den zu reinigenden Bodenbelag, die durch Einsatz falscher Reinigungsmittel entstehen haftet der Hersteller nicht.

### Produkthaftung

Der Bediener wird ausdrücklich darauf hingewiesen, dass das Reinigungsgerät ausschliesslich bestimmungsgemäss eingesetzt werden soll. Für den Fall, dass das Reinigungsgerät nicht bestimmungsgemäss eingesetzt wird, geschieht dies in der alleinigen Verantwortung des Anwenders. Jegliche Haftung des Herstellers entfällt somit.

### Gefahrenquellen

- Fahren Sie vorsichtig über Schwellen und Absätze - es können Schäden an den Rädern entstehen.
- Auf die Gefahren bei Verwendung von leicht entzündlichen, brennbaren, giftigen, gesundheitsgefährdenden, ätzenden oder reizenden Stoffen wird ausdrücklich hingewiesen

### Zugelassenes Wartungspersonal

Das Reinigungsgerät darf nur von Personen gewartet und instandgesetzt werden, die über fachliche und gesetzliche Legitimation verfügen.

### Reinigungsmittel

- Bei Verwendung von Reinigungs- und Pflegemitteln ist auf die Gefahrenhinweise des Herstellers zu achten.
- Nur schaumarme, nicht brennbare Reinigungsmittel verwenden, die nicht allgemein gesundheitsgefährdende Stoffe enthalten.

### Erstinbetriebnahme

- Die Auslieferung, Instruktion über Sicherheitsvorschriften, Handhabung und Wartung sowie die Erstinbetriebnahme erfolgt in der Regel durch unseren autorisierten Fachmann.
- Ist dies nicht der Fall, so ist der Betreiber für die Instruktion der Bediener verantwortlich.

## 2. Geräteübersicht (Bildbeschreibung)

### Gesamtübersicht

1. Gerätegehäuse / Frischwassertank
2. Schmutzwassertank
3. Schmutzwassertankhaube
4. Schwimmer mit Klappe
5. Anschlusskupplung für Sprühschlauch
6. Saugschlauchanschluss
7. Stossbügel
8. Klammer für Adapterbefestigung
9. Transportbügel - Stützbügel für Adapter
10. Saugschlauch
11. Sprühschlauch

### Bedienungskonsole

13. Schalter Saugmotor
14. Schalter Pumpe
15. Kurzes Anschlusskabel
16. Aufwickelvorrichtung für Netzkabel
17. Materialkorb
18. Manometer (nur TW1250)
19. Druckregulierventil (nur TW1250)
20. Schmutzwasserablaufschlauch

### 3. Allgemein

Bei Beachtung der Bedienungsanleitung wird das Gerät störungsfrei arbeiten. Verwenden Sie die auf den TW1200 abgestimmten Reinigungs- und Pflegeprodukte. Es ist immer wieder festzustellen, dass Störungen am Gerät und schlechte Reinigungs- und Pflegeergebnisse auf die Verwendung von nicht geeigneten Reinigungs- und Pflegeprodukten zurückzuführen sind.

Packen Sie Ihren TW1200 oder TW1250 aus und vergleichen Sie die verschiedenen Teile mit der Abbildung auf der Aufklappseite.

### 4. Verwendungszweck

Der TW1200 / TW1250 ist in seiner Grundausstattung als Teppichwascher einsetzbar  
Mit dem Einsatz von Sonderzubehör können Sie mit dem TW1200/ TW1250 ausserdem:

- Polster sprühextrahieren (**mit Polsteradapter, Sonderzubehör**)
- Hartbodenflächen Nassreinigen (**mit Hartbodenadapter, Sonderzubehör**)

### 5. Inbetriebnahme / Betrieb

**Bevor Sie den TW1200 / TW1250 einsetzen:**

- Pflanzen und Möbelstücke aus dem Raum entfernen.
- Teppiche zuerst gründlich saugen.
- Starke Verschmutzungen mit Fleckenlöser vorbehandeln.

**Nur vom Hersteller empfohlene Reinigungsmittel verwenden.** Solche Reinigungsmittel werden speziell für die Teppichreinigung entwickelt und getestet.

**Zusammenbau und Anwendung:**

1. Frischwassertank (1) mit Warmwasser (maximal 50° C) und Reinigungsmittel bis ca. 5 cm unter dem Rand auffüllen. (Reinigungsmitteldosierung nach Beschriftung auf der Etikette des Herstellers).

**Achtung: Ein über diese Stelle hinaus aufgefüllter Behälter führt zum Überlaufen des Schmutzwassertanks.**

**Die Flüssigkeit kann aufgrund ihrer Temperatur, des Drucks oder der chemischen Zusammensetzung gefährlich sein.**

**Bei Schaum- oder Flüssigkeitsaustritt Gerät sofort abschalten!**

2. Verbinden Sie den Saugschlauch (10) am Saugschlauchanschluss (6).
3. Drücken Sie den Anschlussnippel am Ende des Sprühschlauchs (11) in die Anschlusskupplung am Gerät (5).
4. Ein wenig Entschäumer (Sonderzubehör) in den Schmutzwassereimer einfüllen. Dies verhindert starke Schaumbildung.
5. Sitz der Schmutzwassertankhaube (3) kontrollieren.
6. Saugschlauchende fest in das Handrohr des Teppichadapters stecken; Kupplung des Sprühschlauchs fest in den Nippel am Hebelventil stecken.
7. Bevor Sie das Gerät gebrauchen, immer zuerst „Farbechtheit“ des Teppichs prüfen. Hierzu eine kleine Menge des Reinigungsmittels auf ein weisses Tuch geben und an einem verdeckten Ort kurz auf den Teppich einreiben. Bei nicht „farbechtem“ Teppich verfärbt sich das weisse Tuch.
8. Vorgehen beim Sprühsaugen
  - a. Schalter rechts „Vakuum“ (13), dann Schalter links „Pumpe“ (14) einschalten

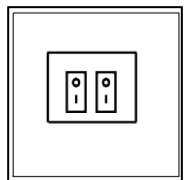

- b. Beim Betätigen des Hebelventils wird die Reinigungsflüssigkeit in den Teppich gesprüht. Der im Teppich festsetzende Schmutz wird gelöst und an die Oberfläche gespült. Über die Saugdüse wird die Schmutzflotte abgesaugt.

**Der TW1250 verfügt über ein regulierbaren Sprühdruk. Gewünschten Druck mit dem Druckregulierventil (19) einstellen. Der eingestellte Druck wird beim Sprühen am Manometer (18) angezeigt.**

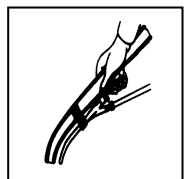

- c. Während Sie das Hebelventil betätigen, sollten Sie die Saugdüse gleichmässig über den Teppich ziehen. Am Ende einer Bahn das Hebelventil loslassen und die Saugdüse vom Teppich abheben. Danach mit einer neuen Bahn beginnen, welche die bereits gereinigte um ca. 2-3 cm überlappt.

- d. Für eine gründliche Reinigung Saugdüse langsam ziehen. Um die Trocknungszeit zu verkürzen, den Teppich nochmals nachsaugen, ohne das Hebelventil zu betätigen.

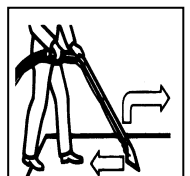

- e. Wenn keine Reinigungsflüssigkeit mehr aus der Sprühdüse spritzt, Gerät abschalten; schmutziges Wasser über den Ablaufschlauch (20) entleeren, Wasser und Reinigungsmittel in den Frischwassertank nachfüllen und weiterarbeiten.

9. Nach der Teppichreinigung beide Schalter ausschalten, Gerät leeren, den Frischwassertank mit ca. 2 Liter sauberem Wasser auffüllen. Vakuum und Pumpenschalter einschalten und Hebelventil ziehen. Sprühen Sie die Spüllösung in ein Behältnis. Damit reinigen Sie die Schläuche und Pumpe und sichern ein einwandfreies Funktionieren Ihres Gerätes. Danach Gerät gründlich mit einem feuchten Lappen reinigen.
  10. Bevor Sie den Sprühschlauch entfernen, den Druck durch kurzes Drücken am Hebelventil ablassen. Kunststoffring der Kupplung zurückschieben und Sprühschlauch entfernen.
  11. **Um die Trocknungszeit Ihrer Teppiche zu verkürzen, Räume gut durchlüften.**
- 

## 7. Wichtige Hinweise

- Um Schäden an Ihrem Gerät zu vermeiden, Bedienungsanleitung genau befolgen. Sicherheitsvorschriften genau beachten!
  - Gerät nie am Netzkabel ziehen um auszustecken. Am Stecker ausziehen!
  - Niemals brennbare, explosionsgefährdete oder gesundheitsschädliche Stoffe aufsaugen!
  - Keine spitzen Gegenstände aufsaugen. Diese können Schläuche, Staubbeutel oder das Gerät beschädigen.
  - Nur vom Hersteller empfohlene Reinigungsmittel verwenden.
  - Gerät nie überlaufen lassen und keine stark schäumenden Reinigungsmittel verwenden.
  - Pumpe nur bei Gebrauch einschalten.
  - Ein über die markierte Stelle hinaus gefüllter Frischwasserbehälter führt zum Überlaufen.
  - Die Flüssigkeit kann aufgrund ihrer Temperatur, des Drucks oder der chemischen Zusammensetzung gefährlich sein.
  - Bei Schaum- oder Flüssigkeitsaustritt Gerät sofort abschalten!
- 

## 8. Service und Reparaturen

- Gerät nur durch autorisierte Fachwerkstätte reparieren lassen!
  - Niemals selbst Eingriff an Elektrokomponenten des Gerätes vornehmen!
  - Bei Wartungsarbeiten am Gerät **immer** Netzstecker ziehen!
- 

## 9. Sonderzubehör

Folgendes Sonderzubehör ist für den TW1200 und TW1250 verfügbar:

Vorsprühlanze mit 10m Schlauch  
Art. Nr. 660.000



Polsteradapter Aluminium, 9cm  
Art. Nr. 618.000



Hartbodenadapter  
Art. Nr. 632.000

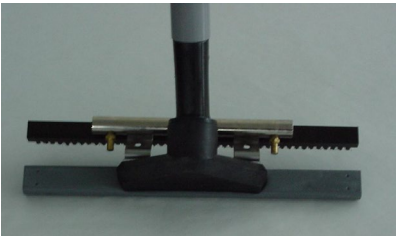

Treppenadapter 23cm  
Art. Nr. 607.000



Polsteradapter Kunststoff, 8cm  
Art. Nr. 617.000



# Operating instructions

These operating instructions have been made for the operators of the carpet extractor.

1. Please get acquainted with the components, safety instructions and operation details, maintenance and recommendations mentioned in these instructions.
2. This allows you to optimize the performance, usage, maintenance and safety of the machine and allows you to keep the machine at a perfect level throughout its life.
3. **The manufacturer takes no responsibility for damages caused to property or persons due to improper use of the machine!**

Read safety rules imperatively.

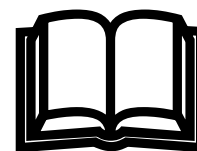

## 1. Safety rules

### For your own safety

Before using the machine read the instructions thoroughly. The operating instructions must always be available for the operator. The carpet extractor may only be operated by persons who have been fully trained and authorized to use it.

**Warning!** The carpet extractor is not suitable for cleaning surfaces, from which any type of dust or substances which are flammable, poisonous, caustic, irritating are removed that represent a health hazard.

### General

The usage of this cleaning machine is subjected to national regulations.

After the operating instructions and the national rules for safety in the workplace, we also recommend that the unwritten rules of safe working be respected.

### Proper operation

- The TW1200 / TW1250 has been designed solely for wet cleaning water-resistant carpets and upholstery.
- All other usage is considered improper. The manufacturer takes no responsibility for damages due to the improper use of the carpet cleaner. The user takes the entire risk for damages due to improper use.
- Respecting the operating, maintenance and repair instructions is also an important part of the proper operation.
- The appropriate accident prevention rules, as well as other known regulations for health and safety in operation, must be respected.
- Any unauthorized change of the carpet extractor will result in refusal of the manufacturer to take any guarantee or responsibility for damage that may occur as a result of the unauthorized changes.
- Check that the wheels will not damage the surface of any plastic surfaces especially in gymnasiums.
- Should the carpet extractor be mis-used, the manufacturer will not be responsible for any form of guarantee.

### Product Liability

The operator of the machine is strictly informed that it is only to be used according to the operating instructions. Should the machine not be operated properly, this happens at the own risk and own liability of the operator. In such a case any form of guarantee is refused by the manufacturer.

### Sources of Danger

- Care should be taken when driving the machine over thresholds or sills as damage may occur to the wheels. It is advisable to lift the machine when transporting.
- When transporting in elevators, their safety regulations and precautions are to be respected as well as the maximum load capacity of the elevator.

### Authorized Service Staff

The carpet extractor may only be maintained by authorized specialists who have full training on the maintenance of the machine.

### Cleaning Agents

- Please always consult correct use and safety precautions as detailed on the manufacturer's label. If necessary, wear appropriate clothing and safety glasses.
- Only use low foaming and non-inflammable cleaning agents which do not include hazardous components.

We emphasize the danger of using inflammable, poisonous, hazardous and explosive cleaning agents.

### First Operation

On delivery of this machine full training will normally be provided by representative of the manufacturer.

**Where this is not the case, the owner is responsible for training their staff.**

## 2. Machine description (General view)

### General view

1. Machine body/ Clean water tank
2. Wastewater tank
3. Wastewater tank cover
4. Floater with lid
5. Quick connector for spraying hose
6. Connector for vacuuming hose
7. Shock yoke
8. Clip for adapter fitting
9. Transportation lever – supporting yoke for adapter.
10. Vacuuming hose
11. Spraying hose

### Operator control panel

13. Switch for vacuum motor
14. Switch for pump
15. Short connector cable
16. Holder for cable
17. Materials basket
18. Manometer (only for TW1250)
19. Pressure control valve (only for TW1250)
20. Wastewater hose



### 3. General

Following these operating instructions will ensure that the unit runs trouble free. Always use the cleaning and service products recommended for the TW1200/ TW1250. Problems often arise and poor cleaning and care results frequently occur because unsuitable cleaning and service products are used.

Unpack your TW1200 or TW1250 and compare the various parts with the pictures on the inside cover.

### 4. Application

The standard TW1200 / TW1250 model is designed for use as a carpet cleaner.

Using optional accessories, the TW1200/ TW1250 can also be used for:

- cleaning upholstery (**with upholstery tool / optional accessory**)
- Wet cleaning hard floors (**with hard floor tool, optional accessory**)

### 5. Preparations for using the machine / Operation

#### Before operating the TW1200 / TW1250:

- Remove plants and furniture from the room.
- Vacuum clean the carpets thoroughly.
- Treat stains with pre-cleaner.

**Only use cleaning agents recommended by the manufacturer.** The recommended cleaning agents have been specially developed and tested for carpet cleaning.

#### Assembly and application:

1. Fill clean water tank (1) with warm water and cleaning agent up to the lower rim of the filling opening. (Dilution according to the label on the cleaning agent)
2. Connect the vacuuming hose (11) to the connector for vacuuming hose (7).
3. Press the nipple at the end of the spraying hose (12) into the quick connector on the unit (6).
4. Add a small quantity of defoamer to the wastewater tank. The defoamer prevents large amount of foam which can damage the vacuum motor.
5. Check position of the wastewater tank cover (3).
6. Connect the connector at the end of the hose to the carpet tool. Connect the quick connector at the end of the spraying hose to the nipple of the valve.
7. Before using the unit always make sure that the carpets to be cleaned are color fast. To test colorfastness of the carpet put a little amount of the carpet cleaning agent onto a white cloth and rub onto the carpet in hidden corner. If the carpet is not color-fast the white cloth will stain.
8. Spray extraction process
  - a. Switch-on vacuum switch (13), then pump switch (14).

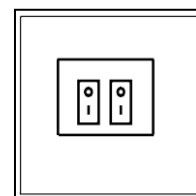

- b. By pressing the handle of the valve water and cleaning solution is sprayed onto the carpet. The dirt inside the carpet is rinsed to the top of the carpet and immediately vacuumed. **The spraying pressure of the TW1250 can be changed as required. Set the pressure using the pressure control valve (19). The set pressure is indicated on the manometer (18) during spraying.**

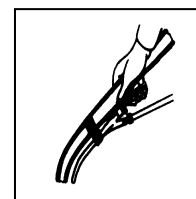

- c. Whilst pulling the valve trigger gently pull the carpet tool over the carpet. At the end of a line release the trigger and lift the tool from the carpet. Start a new line by slightly overlapping by 2 to 3 cm.
  - d. For a thorough cleaning pull the carpet tool slowly. To reduce the drying time of the carpet pass over the already cleaned line but without pulling the trigger of the valve.
  - e. When no more cleaning solution exits the spraying jet immediately swith-off the unit. Empty the dirty water tank and re-fill with clean water and cleaning solution to continue carpet extraction.

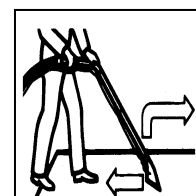



9. After finishing carpet extraction turn both switches off. Empty clean and dirty water tank. Re-fill clean water tank with water only. Switch-on both vacuum and pump. Pull the trigger of the valve and let the clean water rinse the hoses inside the unit and also the pump. Empty all tanks and clean the units with a damp cloth.
10. Before removing the spraying hose pull the trigger shortly to relieve pressure from the hose. Gently pull the plastic ring on the quick connector and remove the spraying hose.
11. **To ensure fast drying of your carpets open the windows and doors.**

## 7. Important advice

- To avoid damage of your Carpet Cleaner follow instructions carefully and read the safety rules!
- Never pull electrical mains lead to un-plug the unit. Pull the plug!
- Never vacuum flammable, poisonous, caustic, irritating and hazardous substances!
- Never vacuum pointed or sharp objects as these can damage hoses, dustbags or the unit itself!
- Only use cleaning agents recommended by the manufacturer!
- Never over-fill the units and never use strongly foaming cleaning agents!
- Only switch-on pump when required!
- When filling the machine make sure that the funnel is always in place. This prevents from overfilling the unit.
- A clean water tank which filled higher than the marked maximum causes the wastewater tank to overflow.
- The fluid can be dangerous caused by its temperature, pressure or chemical components.
- Switch off the machine immediately in case foam or water exits the unit.

## 8. Service and repairs

- The unit may only be repaired by authorized personal and workshops!
- Never manipulate on electrical components of the unit!
- When maintaining the unit **always** pull electrical mains from the socket!

## 9. Optional accessories

Following optional accessories are available for the TW1200 und TW1250 :

Pre-spraying lance with 10 meters hose

Reference 660.000



Upholstery tool in aluminum, 9cm

Reference 618.000



Hard floor tool

Reference 632.000

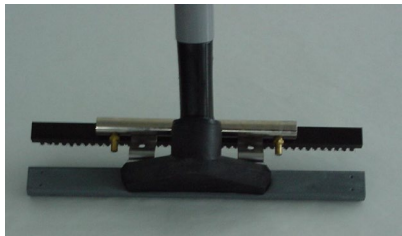

Stairs tool 23cm

Reference 607.000



Plastic upholstery tool, 8cm

Reference 617.000



# Notice d'utilisation

Cette notice d'utilisation est destinée au personnel de service.

1. Veuillez vous familiariser avec les consignes et les recommandations contenues dans cette notice avant le montage, la mise en service et la maintenance de cette machine.
2. Cela vous permettra de bien maîtriser la machine et d'en optimiser sa performance. L'entretien et la maintenance, tels qu'ils sont décrits dans ces instructions, ont votre sécurité pour but et maintiennent la valeur de la machine.
3. **Le fabricant ne répond d'aucun dommage corporel ou matériel consécutif à un maniement non réglementaire de la machine.**

**Veillez lire les consignes de sécurité !**

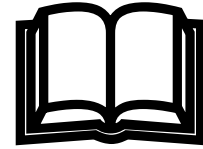

## 1. Consignes de sécurité

### Pour votre propre sécurité

Veillez impérativement lire cette notice d'utilisation avant de mettre l'appareil de nettoyage en service et toujours la conserver à portée de main.

L'appareil de nettoyage ne doit être utilisé que par des personnes qui ont été instruites de son maniement qui ont été expressément chargées de ce dernier.

**Attention !** L'appareil de nettoyage ne convient pas pour le traitement de surfaces dont il pourrait détacher des poussières et libérer des liquides nuisibles à la santé. Ne pas sauter de marches !

### Généralités

L'utilisation de l'appareil de nettoyage est soumise aux prescriptions nationales en vigueur.

Outre la notice d'utilisation et les règlements impératifs en vigueur dans le pays d'utilisation concernant la prévention contre les accidents, les autres règlements techniques admis généralement pour un travail sûr et dans les règles de l'art devront être respectés. S'abstenir de tout procédé de travail douteux quant à la sécurité.

### Utilisation conforme

- Les TW1200 / TW1250 sont uniquement destinés au nettoyage par voie humide de revêtements textiles imperméables à l'eau.
- Toute autre utilisation n'est pas considérée comme conforme. Le fabricant ne répond pas de dommages en résultant ; l'utilisateur en est entièrement responsable.
- Le respect de la notice d'utilisation, de maintenance et d'entretien du fabricant fait également partie d'une utilisation conforme.
- Les instructions préventives contre les accidents en vigueur ainsi que tous les autres règlements admis généralement concernant la sécurité et le travail doivent être respectés.
- Des modifications opérées de son propre chef sur l'appareil de nettoyage excluent toute garantie de la part du fabricant pour les dommages qui en résulteraient.

- Contrôler que les revêtements de sol soient aptes à être soumis à ce procédé de nettoyage avant l'utilisation !
- Le fabricant ne répond pas de dommages de l'appareil et des revêtements de sol qui n'auront pas été nettoyés avec un détergent adéquat.

### Responsabilité du fait du produit

Il est fait expressément remarqué à l'utilisateur que l'appareil de nettoyage doit uniquement être utilisé de manière conforme. Si cela n'était pas le cas, l'utilisateur en aura seul l'entière responsabilité. Le fabricant ne pourra en aucun cas être tenu responsable.

### Sources de danger

- Passer avec précaution au-dessus de seuils et de marches – les roues pourraient être endommagées.
- Nous signalons expressément les dangers en relation avec l'utilisation de matières facilement inflammables, toxiques, nuisibles à la santé, caustiques ou irritantes.

### Personnel de maintenance agréé

L'appareil de nettoyage ne doit être entretenu et maintenu que par des personnes disposant de la légitimation professionnelle et légale.

### Détergents

- Tenir compte de la signalisation des dangers du fabricant lors de l'utilisation d'agents détergents et d'entretien.
- N'utiliser que des détergents non inflammables peu moussant et ne contenant pas de matières généralement nuisibles à la santé.

### Première mise en service

- Un de nos spécialistes agréés procède en général à la livraison, à l'instruction concernant les règlements de sécurité, le maniement et la maintenance, ainsi qu'à la première mise en service.
- Si ceci n'est pas le cas, l'exploitant sera responsable de l'instruction des utilisateurs.

## 2. Vue d'ensemble de l'appareil (Description de l'illustration)

### Vue d'ensemble

1. Châssis de l'appareil / réservoir d'eau fraîche
2. Réservoir d'eau sale
3. Couvercle du réservoir d'eau sale
4. Flotteur avec clapet
5. Accouplement pour raccorder un flexible d'injection
6. Raccordement du flexible d'aspiration
7. Barre d'entraînement
8. Pince pour fixation de l'adaptateur
9. Etrier de transport – étrier-support pour adaptateur
10. Flexible d'aspiration
11. Flexible d'injection

### Console de commande

13. Schalter Saugmotor
14. Commutateur moteur d'aspiration
15. Commutateur pompe
16. Câble de raccordement court
17. Enrouleur câble secteur
18. Corbeille
19. Manomètre (seulement TW1250)
20. Soupape de régulation de la pression (seulement TW1250)
21. Flexible d'évacuation des eaux usées

### 3. Généralités

L'appareil travaillera sans problème si vous respectez les instructions de service. Veuillez utiliser les produits de nettoyage et d'entretien correspondant aux appareils TW1200/ TW1250. Nous constatons souvent que les dysfonctionnements et les mauvais résultats de nettoyage et d'entretien proviennent de l'utilisation de produits de nettoyage et d'entretien inadéquates.

Déballiez votre TW1200 ou TW1250 et comparez les différentes pièces à celles de l'illustration située sur la page dépliant.

### 4. Destination

Les TW1200 / TW1250 représentent l'équipement de base pour le lavage des tapis.

L'utilisation d'accessoires sur les TW1200 / TW1250 vous permettra en outre

- de nettoyer des coussins, sofas, etc. par injection-extraction (**avec adaptateur correspondant, accessoire spécial**)
- de nettoyer les sols durs par voie humide (**avec adaptateur pour sols durs, accessoire spécial**)

### 5. Mise en service / fonctionnement

**Avant d'utiliser les TW1200 / TW1250 :**

- enlever les plantes et les meubles de la pièce,
- bien nettoyer d'abord les tapis à l'aspirateur,
- prétraiter les parties très sales avec un détachant.

**N'utiliser que les détergents recommandés par le fabricant.** Ces produits sont spécialement développés et testés pour le nettoyage des tapis.

**Montage et application :**

1. Remplir le réservoir d'eau fraîche (1) d'eau chaude (au plus 50 °C) et de détergent jusqu'à la marque située dans l'entonnoir (dosage moyen de détergent selon les indications de l'étiquette du fabricant).

**Attention : le réservoir d'eau sale déborde lorsque le réservoir d'eau fraîche a été rempli au-delà de la marque.**

**Le liquide peut être dangereux en raison de sa température, de la pression ou de sa composition chimique.**

**Arrêter immédiatement l'appareil si de la mousse ou du liquide s'échappent de l'appareil !**

2. Brancher le flexible d'aspiration (11) sur le raccord correspondant (7).
3. Presser le nipple connecteur situé à l'extrémité du flexible d'injection (12) dans le raccord de l'appareil (6).
4. Verser un peu d'antimousse (accessoire spécial) dans le réservoir d'eau sale. Cela empêchera une trop grande formation de mousse.
5. Contrôler que le couvercle du réservoir d'eau sale (3) soit bien à sa place.
6. Bien enfoncer l'extrémité du flexible d'aspiration dans le tuyau de l'adaptateur ; bien enfoncer le raccord du flexible d'injection dans le nipple du levier.
7. Toujours contrôler avant d'utiliser l'appareil que les couleurs du tapis sont grand teint. Pour ce faire, mettre un peu de détergent sur un chiffon blanc et frotter légèrement à un endroit non visible du tapis. Si les couleurs du tapis ne sont pas grand teint, le chiffon se teintera.

8. Procédure d'aspiration après pulvérisation
  - a. Mettre le commutateur de droite « Vide » (13) puis celui de gauche « Pompe » (14) sur marche

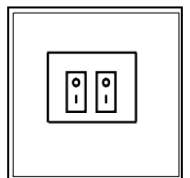

- b. En actionnant le levier, le liquide de nettoyage pénètre dans le tapis. La saleté qui imprègne le tapis se dissout et remonte à la surface. Le suceur l'aspire alors.

**Le TW1250 dispose d'une pression d'injection réglable. Régler la pression désirée avec la soupape de réglage de la pression (19). La pression réglée est indiquée pendant l'injection au manomètre (18).**

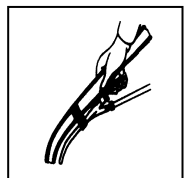

- c. Passer le suceur de manière régulière sur le tapis pendant que l'on actionne le levier. En fin de longueur, lâcher le levier et soulever le suceur de sur le tapis. Commencer ensuite une nouvelle longueur chevauchante celle déjà nettoyée d'env. 2 à 3 cm.

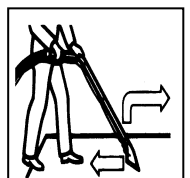

- d. Pour un nettoyage en profondeur, ne passer le suceur que lentement. Afin de réduire le temps de séchage, repasser le tapis à l'aspirateur sans actionner le levier.
  - e. Eteindre l'appareil lorsqu'il n'y a plus de liquide de nettoyage injecté à travers la buse ; jeter l'eau sale, remettre de l'eau et du détergent dans le réservoir d'eau fraîche et poursuivre le nettoyage.

9. Une fois le tapis nettoyé, remettre les commutateurs sur arrêt, vider l'appareil, remettre de l'eau fraîche dans le réservoir correspondant. Mettre le vide et le commutateur de la pompe en marche et tirer sur le levier. Injecter la solution de rinçage dans un récipient. S'en servir pour nettoyer les flexibles et la pompe, ce qui assurera un fonctionnement parfait de votre appareil. Nettoyer ensuite minutieusement l'appareil avec un chiffon humide.
10. Laisser s'échapper la pression en poussant légèrement sur le levier avant d'ôter le flexible d'injection. Repousser la bague en plastique de l'accouplement et ôter le flexible d'injection.
11. **Bien aérer les pièces afin de raccourcir le temps de séchage de vos tapis.**

## 7. Consignes importantes

- Veuillez suivre les instructions de service au pied de la lettre pour éviter d'endommager votre appareil. Respecter impérativement les consignes de sécurité !
- Ne jamais tirer sur le câble secteur pour débrancher l'appareil. Tirer sur le connecteur !
- Ne jamais aspirer de matières inflammables, explosives ou nuisibles à la santé !
- Ne pas aspirer d'objets pointus. Ceux-ci pourraient endommager les flexibles, le sac à poussière ou l'appareil.
- N'utiliser que les détergents recommandés par le fabricant.
- Ne jamais laisser déborder l'appareil et ne pas utiliser de détergents moussants.
- Pumpe nur bei Gebrauch einschalten.
- Ne remplir le réservoir d'eau fraîche qu'avec l'entonnoir que vous aurez monté. C'est la seule manière de ne pas dépasser le niveau maximal (indicateur de niveau dans l'entonnoir). Le réservoir d'eau sale déborde lorsque le réservoir d'eau fraîche a été rempli au-delà de la marque.
- Le liquide peut être dangereux en raison de sa température, de la pression ou de sa composition chimique.
- Arrêter immédiatement l'appareil si de la mousse ou du liquide s'échappent de l'appareil !

## 8. Service et réparations

- Ne faire réparer l'appareil que par des ateliers spécialisés !
- Ne jamais procéder soi-même à une intervention sur les composants électroniques !
- **Toujours** débrancher l'appareil pour les travaux de maintenance !

## 9. Accessoires spéciaux

**Les accessoires spéciaux suivants sont disponibles pour les TW1200 et TW1250 :**

Lance de pulvérisation avec flexible de 10 m  
N° de réf. 660.000



Adaptateur pour les rembourrage, aluminium, 9 cm  
N° de réf. 618.000



Adaptateur pour sols durs  
N° de réf. 632.000

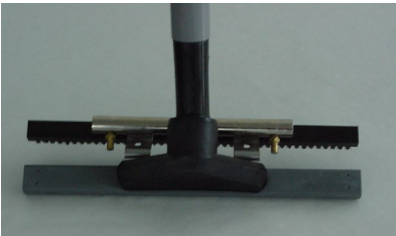

Adaptateur pour escaliers 23 cm  
N° de réf. 607.000

Adaptateur pour les rembourrage, plastic, 8 cm  
N° de réf. 617.000



# Istruzioni per l'uso

Queste istruzioni per l'uso sono destinate al personale di servizio.

1. Prima di procedere al montaggio, alla messa in funzione e alla manutenzione della macchina leggere attentamente le istruzioni e le raccomandazioni contenute in questa guida.
2. Questo consente di controllare la macchina con la massima sicurezza e di ottimizzarne le prestazioni. L'assistenza e la manutenzione eseguite secondo questa guida garantiscono la massima sicurezza e contribuiscono a conservare il valore della macchina.
3. **Il costruttore non si assume alcuna responsabilità per eventuali danni a cose e persone derivanti da un uso improprio della macchina!**

**Leggere le istruzioni di sicurezza!**

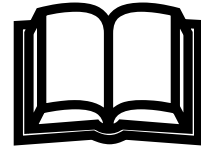

## 1. Disposizioni di sicurezza

### Per la propria sicurezza

Prima di mettere in funzione la pulitrice, leggere attentamente queste istruzioni per l'uso e conservarle sempre a portata di mano.

La pulitrice deve essere utilizzata solo da persone addestrate per il suo impiego ed esplicitamente autorizzate a farne uso.

**Attenzione!** La pulitrice non è adatta al trattamento di superficie, dalle quali si possono sviluppare polveri o liquidi nocivi per la salute. Non spostarsi su gradini!

### Informazioni generali

Il funzionamento della pulitrice è soggetto alle disposizioni nazionali vigenti.

Oltre alle istruzioni per l'uso e alle norme vincolanti vigenti nel paese d'utilizzo relative alla prevenzione degli infortuni, si devono osservare anche le norme tecniche riconosciute per i lavori eseguiti a regola d'arte e secondo le disposizioni di sicurezza. Astenersi da ogni operazione pericolosa sul piano della sicurezza.

### Utilizzo conforme alle disposizioni

- La TW1200 / TW1250 è stata concepita per essere impiegata esclusivamente per la pulizia ad umido di pavimenti tessili resistenti all'acqua
- Ogni altro impiego che non rientri in queste possibilità di utilizzo è da considerarsi non conforme alle norme. Il costruttore non è responsabile di eventuali danni che potrebbero verificarsi, ogni rischio è totalmente a carico dell'utente.
- In un utilizzo conforme alle norme rientra anche l'osservanza delle condizioni di esercizio e di manutenzione prescritte dal costruttore.
- Si devono rispettare le relative norme in materia di prevenzione degli infortuni nonché le altre norme tecniche di sicurezza e di lavoro generalmente riconosciute.
- Eventuali modifiche apportate di propria iniziativa alla pulitrice escludono ogni responsabilità del costruttore per i danni che ne possono risultare.
- Prima di utilizzare la macchina su rivestimenti di pavimenti, verificare l'idoneità di questo metodo di pulitura!

- Il costruttore non risponde di eventuali danni all'apparecchio e al rivestimento del pavimento da pulire provocati dall'impiego di un detergente sbagliato.

### Responsabilità del produttore

L'operatore è espressamente informato dell'obbligo di utilizzare la pulitrice esclusivamente in modo conforme alle norme. In caso di un uso improprio della pulitrice, l'intera responsabilità ricade sull'operatore. Decade così ogni responsabilità del produttore.

### Fonti di pericolo

- Procedere con cautela su soglie e pianerottoli, le ruote si possono danneggiare.
- Fare attenzione ai pericoli connessi all'utilizzo di sostanze facilmente infiammabili, combustibili, tossiche, nocive alla salute, corrosive o irritanti.

### Personale autorizzato alla manutenzione

La manutenzione della pulitrice deve essere eseguita solo da personale qualificato e autorizzato.

### Detergenti

- In caso di impiego di prodotti per la pulizia e la manutenzione osservare le avvertenze di pericolo del costruttore.
- Utilizzare solo detergenti poco schiumosi, non infiammabili, privi di sostanze pericolose per la salute.

### Prima messa in funzione

- La consegna, le istruzioni sulle norme di sicurezza, sulla gestione e manutenzione, nonché la prima messa in funzione generalmente sono a cura di un nostro tecnico autorizzato.
- Se questo non accade, il proprietario è responsabile dell'addestramento dell'operatore.

## 2. Elementi dell'apparecchio (descrizione della figura)

### Quadro generale

1. Corpo dell'apparecchio / Serbatoio dell'acqua pulita
2. Serbatoio dell'acqua sporca
3. Cofano del serbatoio dell'acqua sporca
4. Galleggiante con valvola
5. Giunto di collegamento per tubo flessibile a spruzzo
6. Staffa di supporto
7. Staffa antiurti
8. Graffa di fissaggio per l'adattatore
9. Staffa di trasporto – Staffa per adattatore
10. Tubo flessibile di aspirazione
11. Tubo flessibile a spruzzo

### Console principale

13. Interruttore motore di aspirazione
14. Interruttore pompa
15. Cavo corto di allacciamento
16. Dispositivo di avvolgimento per cavo d'alimentazione
17. Contenitore per il materiale
18. Manometro (solo per TW1250)
19. Valvola di regolazione della pressione (solo per TW1250)
20. Tubo flessibile per scarico acqua sporca

### 3. Informazioni generali

L'osservanza delle istruzioni per l'uso garantisce il perfetto funzionamento dell'apparecchio. Utilizzare i prodotti per la manutenzione e la pulizia idonei per la TW1200/ TW1250. È opportuno ribadire nuovamente che guasti all'apparecchio e cattivi risultati di pulizia e di manutenzione sono da ricondurre all'utilizzo di detersivi e prodotti per la pulizia non idonei.

Disimballare la TW1200 o la TW1250 e confrontare le diverse parti con la figura sulla pagina pieghevole.

### 4. Uso previsto

La TW1200 / TW1250 nella sua dotazione di base è utilizzabile come lava-moquette.

Gli accessori speciali consentono di impiegare la TW1200/ TW1250 anche per:

- Lavaggio a spruzzo-estrazione di imbottiture (p.es. poltrone) **(con l'adattatore per imbottiture, accessorio speciale)**
- Pulire ad umido le superfici di pavimenti duri **(con l'adattatore per pavimento duro, accessorio speciale)**

### 5. Messa in funzione / Esercizio

**Prima di impiegare la TW1200 / TW1250:**

- Togliere piante e mobili dalla stanza.
- Aspirare a fondo la moquette.
- Usare un solvente smacchiatore per il pretrattamento delle macchie resistenti.

**Utilizzare solo detersivi raccomandati del costruttore.** Questi detersivi sono stati sviluppati e testati in modo speciale per la cura della moquette.

**Montaggio e impiego:**

1. Riempire il serbatoio dell'acqua pulita (1) con acqua calda (massimo 50° C) e detersivo fino alla tacca nell'imbuto di riempimento, (dosaggio del detersivo secondo la dicitura riportata sull'etichetta del costruttore).

**Attenzione: un recipiente riempito oltre la tacca indicata provoca il trabocco del serbatoio dell'acqua sporca.**

**Il liquido può essere pericoloso a causa della temperatura, della pressione o della relativa composizione chimica.**

**In caso di fuoriuscita di schiuma o di liquido spegnere immediatamente l'apparecchio!**

2. Collegare il tubo flessibile di aspirazione (11) al relativo collegamento (7).
3. Spingere il nipplo all'estremità del tubo flessibile a spruzzo (12) nel giunto di collegamento sull'apparecchio (6).
4. Inserire un po' di agente antischiuma (accessorio speciale) nel secchio dell'acqua sporca. Questo evita un'elevata formazione di schiuma.
5. Controllare la sede del cofano del serbatoio dell'acqua sporca (3).
6. Infilare saldamente l'estremità del tubo flessibile di aspirazione nel tubo portatile dell'adattatore per moquette, infilare saldamente il giunto del tubo flessibile a spruzzo nel nipplo sulla valvola a leva.
7. Prima di utilizzare l'apparecchio, accertare sempre la "solidità dei colori" della moquette. A tale scopo applicare una piccola quantità del detersivo su un panno umido e strofinarlo brevemente su un punto nascosto della moquette. In presenza di moquette a colori "non indelebili" rimangono tracce di colore sul panno bianco.

8. Procedura nell'aspirazione a spruzzo
  - a. Premere l'interruttore a destra „Vuoto“ (13), poi l'interruttore a sinistra „Pompa“ (14)

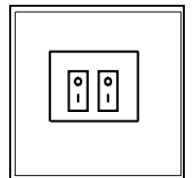

- b. Attivando la valvola a leva il liquido pulente viene spruzzato sulla moquette. Lo sporco che si fissa nella moquette viene sciolto e trasportato in superficie. La bocchetta di aspirazione aspira l'accumulo di sporco.

**La TW1250 è dotata di un dispositivo di regolazione della pressione di spruzzatura. Impostare la pressione desiderata con la valvola di regolazione della pressione (19). La pressione così impostata viene visualizzata sul manometro (18) durante la spruzzatura.**

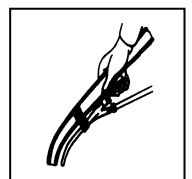

- c. Attivando la valvola a leva, passare la bocchetta di aspirazione sulla moquette in modo uniforme. Terminata una corsia, rilasciare la valvola a leva e sollevare la bocchetta di aspirazione dalla moquette. Dopodiché iniziare con una nuova corsia posizionando di circa 2-3 cm la bocchetta di aspirazione sulla corsia appena trattata.

- d. Per una pulizia a fondo, tirare lentamente la bocchetta di aspirazione. Per ridurre il tempo di asciugatura, aspirare nuovamente la moquette, senza attivare la valvola a leva.

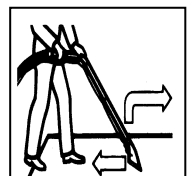

- e. Se dalla bocchetta a spruzzo non fuoriesce più il liquido pulente, spegnere l'apparecchio, svuotare l'acqua sporca, riempire nuovamente il serbatoio per l'acqua pulita con acqua e detersivo e proseguire il lavoro.

9. Dopo la pulitura della moquette spegnere entrambi gli interruttori, svuotare l'apparecchio, riempire il serbatoio dell'acqua con acqua pulita. Accendere gli interruttori del vuoto e della pompa e tirare la valvola a leva. Spruzzare la soluzione di lavaggio in un recipiente. In questo modo vengono puliti i tubi flessibili che garantiscono il funzionamento perfetto dell'apparecchio. Dopodiché pulire accuratamente l'apparecchio con un panno umido.
10. Prima di togliere il tubo flessibile a spruzzo, ridurre la pressione premendo brevemente sulla valvola a leva. Riportare in posizione l'anello di plastica del giunto e togliere il tubo flessibile a spruzzo.
11. **Per ridurre il tempo di asciugatura dei tappeti, arieggiare bene le stanze.**

## 7. Avvertenze importanti

- Per evitare danni all'apparecchio, seguire attentamente le istruzioni per l'uso. Osservare scrupolosamente le norme di sicurezza!
- Per scollegare l'apparecchio dalla rete non tirare il cavo di alimentazione. Staccare la spina dalla presa!
- Non aspirare sostanze infiammabili, esplosive o nocive alla salute!
- Non aspirare oggetti appuntiti. Possono danneggiare i tubi flessibili, i sacchetti portapolvere o l'apparecchio.
- Impiegare solo detersivi raccomandati dal costruttore.
- Non lasciare traboccare l'apparecchio e non utilizzare detersivi molto schiumosi.
- Inserire la pompa solo durante l'uso.
- Provvedere al riempimento del serbatoio dell'acqua pulita utilizzando sempre l'apposito imbuto, rispettare sempre la quantità massima di riempimento (indicazione del livello di riempimento nell'imbuto). Un recipiente riempito oltre il livello indicato provoca il trabocco del serbatoio dell'acqua sporca.
- Il liquido può essere pericoloso a causa della temperatura, della pressione o della composizione chimica.
- In caso di fuoriuscita di schiuma o liquido, spegnere immediatamente l'apparecchio!

## 8. Assistenza e riparazioni

- Fare eseguire le riparazioni dell'apparecchio solo da laboratori tecnici autorizzati!
- Non eseguire interventi di propria iniziativa sui componenti elettrici dell'apparecchio!
- Durante i lavori di manutenzione sull'apparecchio staccare **sempre** il cavo di alimentazione!

## 9. Accessorio speciale

L'accessorio speciale illustrato di seguito è disponibile per la TW1200 e TW1250:

Lancia di prespruzzo con tubo flessibile 10 m

N. art. 660.000



Adattatore in alluminio per imbottiture, 9 cm

N. art. 618.000



Adattatore per pavimenti duri

N. art. 632.000

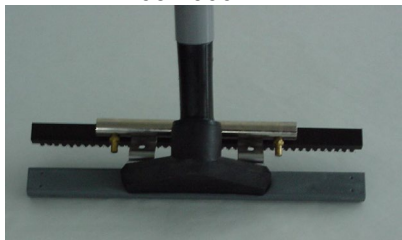

Adattatore per scale 23 cm

N. art. 607.000



Adattatore in plastica per imbottiture, 8 cm

N. art. 617.000





# Instrucciones de servicio

Estas instrucciones de servicio están previstas para el personal de operación.

1. Por favor, familiarícese con las indicaciones y recomendaciones de estas instrucciones antes de realizar el montaje, la puesta en servicio y el mantenimiento de la máquina.
2. De esta forma dominará Vd. la máquina con seguridad y optimizará el rendimiento. El cuidado y el mantenimiento según estas instrucciones están en servicio de su seguridad y conservan el valor de la máquina.
3. **El fabricante no asume ninguna responsabilidad sobre daños personales y materiales que surjan por un manejo inadecuado de la máquina!**

Por favor, leer las indicaciones de seguridad!

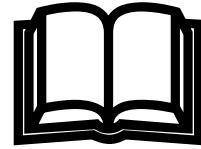

## 1. Determinaciones de seguridad

### Para su propia seguridad

Antes de poner en servicio el aparato de limpieza, lea imprescindiblemente estas instrucciones de servicio y guárdelas siempre al alcance.

El aparato de limpieza sólo debe ser utilizado por personas que hayan sido instruidas respecto al manejo y hayan sido encargadas expresamente con el servicio.

**Atención!** El aparato de limpieza no es apropiado para el tratamiento de superficies de las cuales se desprendan polvos y líquidos nocivos para la salud. No mover el aparato por encima de escalones!

### Generalidades

La utilización del aparato de limpieza está sometida a las determinaciones nacionales vigentes.

Junto a las instrucciones de servicio y a las reglamentaciones obligatorias vigentes en el país en que se utilizan relacionadas con la prevención de accidentes, deben observarse también las reconocidas reglas técnicas para el trabajo seguro y correcto. Debe evitarse cualquier forma de trabajo dudosa en cuanto a seguridad.

### Utilización conforme al objetivo

- El aparato TW1200 / TW1250 está previsto únicamente para la limpieza en húmedo de alfombras textiles resistentes al agua.
- Cualquier utilización que sobrepase estas funciones, se considera como no conforme al objetivo. El fabricante no se responsabiliza de los daños resultantes de ello; el riesgo recae exclusivamente en el usuario.
- A la utilización conforme al objetivo pertenece también el cumplimiento de las condiciones de servicio, mantenimiento y cuidado prescritas por el fabricante.
- Deben cumplirse las correspondientes prescripciones de prevención de accidentes así como las demás reglas técnicas de seguridad y de trabajo, reconocidas de carácter general.
- Las modificaciones por cuenta propia en el aparato de limpieza excluyen la responsabilidad del fabricante respecto a daños resultantes de ellas.

- Los revestimientos de suelos deben comprobarse antes de la aplicación de la máquina respecto a su idoneidad para este procedimiento de limpieza!
- El fabricante no se responsabiliza respecto a daños en el aparato o en el revestimiento del suelo a limpiar, que surjan por la aplicación de productos de limpieza incorrectos.

### Responsabilidad sobre el producto

Se advierte expresamente al operador que el aparato de limpieza sólo debe aplicarse exclusivamente de forma conforme al objetivo. En el caso de que el aparato de limpieza no se aplique de forma conforme al objetivo, tiene lugar ello bajo la responsabilidad exclusiva del usuario. Por lo tanto, se excluye así cualquier responsabilidad del fabricante.

### Fuentes de peligro

- Mueva Vd. el aparato con cuidado sobre umbrales y desniveles, pues de lo contrario podrían producirse daños en las ruedas.
- Se hace referencia expresamente a los peligros derivados de la utilización de productos fácilmente inflamables, combustibles, venenosos, nocivos para la salud, cáusticos o irritantes.

### Personal de mantenimiento autorizado

El aparato de limpieza sólo debe ser sometido a mantenimiento y reparación por parte de personas que dispongan de la legitimación técnica y legal.

### Productos de limpieza

- Para la utilización de productos de limpieza y conservación deben observarse las indicaciones sobre peligros realizadas por el fabricante.
- Emplear únicamente productos de limpieza con poca formación de espuma y no combustibles, que no contengan sustancias nocivas para la salud de tipo general.

### Primera puesta en servicio

- La entrega, la instrucción sobre las prescripciones de seguridad, el manejo y el mantenimiento, así como la primera puesta en servicio, tiene lugar por regla general por parte de nuestro técnico autorizado.
- Si éste no es el caso, el usuario es responsable de instruir al operador.

## 2. Relación del aparato (descripción ilustrada)

### Sinopsis general

1. Caja del aparato / depósito de agua limpia
2. Depósito de agua sucia
3. Cubierta del depósito de agua sucia
4. Flotador con tapa
5. Acoplamiento de conexión para tubo flexible rociador
6. Conexión para tubo flexible de aspiración
7. Asa de empuje
8. Abrazadera para fijación del adaptador
9. Estribo de transporte – estribo de soporte para adaptador
10. Tubo flexible de aspiración
11. Tubo flexible rociador

### Consola de operación

13. Interruptor del motor de aspiración
14. Interruptor de la bomba
15. Cable de conexión corto
16. Dispositivo de bobinado para el cable de la red
17. Cesta para accesorios
18. Manómetro (sólo TW1250)
19. Válvula de regulación de presión (sólo TW1250)
20. Tubo flexible de purga de agua sucia

### 3. Generalidades

Si se observan las indicaciones que figuran en el presente manual de instrucciones, el aparato funcionará sin fallos. Utilice detergentes y productos de conservación apropiados para el aparato TW1200 / TW1250. Observamos con frecuencia que las perturbaciones y los resultados insuficientes de limpieza y conservación que se presenten en el aparato se deben al uso de detergentes y productos de conservación no apropiados.

Desembale su aparato TW1200 o TW1250 y compare las distintas piezas con las piezas que figuran en la ilustración en el lado deplegable.

### 4. Fin de utilización

El modelo básico del aparato TW1200 / TW1250 puede utilizarse como aparato para el lavado de alfombras

Si se utilizan los accesorios del aparato TW1200 / TW1250, es además posible:

- Tratamiento de rociado y extracción en alcochados (**con adaptador para alcochados, accesorio especial**)
- Limpieza en húmedo de pisos duros (**con adaptador para pisos duros, accesorio especial**)

### 5. Puesta en servicio / Funcionamiento

**Antes de que aplique Vd. el TW1200 / TW1250:**

- Retire de la estancia las plantas y muebles.
- aspire primero a fondo el polvo de las alfombras.
- Trate previamente con quitamanchas los lugares intensamente sucios.

**Emplear únicamente los productos de limpieza recomendados por el fabricante.** Estos productos de limpieza se desarrollan y se comprueban especialmente para la limpieza de alfombras.

**Ensamblaje y aplicación:**

1. Llenar el depósito de agua limpia (1) con agua caliente (como máximo a 50 °C) y producto de limpieza, hasta la marcación en el embudo de llenado (dosificación del producto de limpieza según la rotulación en la etiqueta del fabricante).

**Atención : Un depósito llenado por encima del lugar marcado, conduce al rebosamiento del depósito de agua sucia. El líquido puede ser peligroso debido a su temperatura, a la presión o a la composición química.**

**Desconectar inmediatamente el aparato en caso de salir espuma o líquido!**

2. Realice la unión del tubo flexible de aspiración (11) a la conexión del tubo flexible de aspiración (7).
3. Introduzca a presión la boquilla de conexión en el extremo del tubo flexible rociador (12), poniéndola en el acoplamiento de conexión en el aparato (6).
4. Llenar un poco de eliminador de espuma (accesorio especial) en el cubo de agua sucia. Esto impide una gran formación de espuma.
5. Controlar el asiento de la cubierta del depósito de agua sucia (3).
6. Introducir firmemente el extremo del tubo flexible de aspiración, en el tubo manual del adaptador para alfombras; introducir firmemente el acoplamiento del tubo flexible rociador, en la boquilla existente en la válvula palanca.
7. Antes de utilizar el aparato, compruebe siempre primero la solidez del coler de la alfombra. Para ello, poner un poco de producto de limpieza sobre un paño blanco y frotarlo brevemente sobre la alfombra en un lugar oculto. Si la alfombra no es sólida al color, se colorea el paño blanco.

8. Modo de proceder en la aspiración con rociado
  - a. Conectar el interruptor derecho „Vacío“ (13), y después el interruptor izquierdo „Bomba“ (14)

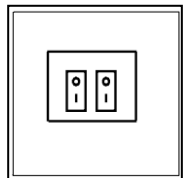

- b. Al accionar la válvula de palanca se rocía el líquido de limpieza hacia el pelo de la alfombra. Se suelta así la suciedad adherida en la alfombra, y se lava haciéndola subir a la superficie. Mediante la tobera de aspiración se succiona el líquido sucio.

**La presión de rociado del aparato TW1250 puede regularse. Ajustar la presión deseada con la válvula de regulación (19). La presión ajustada se indica en el manómetro (18) durante el rociado.**

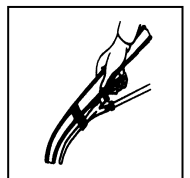

- c. Mientras acciona Vd. la válvula de palanca, debe arrastrar uniformemente la tobera aspiradora sobre la alfombra. Al final de una franja, soltar la válvula de palanca y levantar de la alfombra la tobera aspiradora. Comenzar seguidamente una nueva franja que solape aprox. 2-3 cm la franja que ya se ha limpiado.

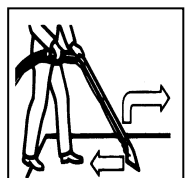

- d. Para obtener una limpieza a fondo, arrastrar lentamente la tobera aspiradora. Para reducir el tiempo de secado, aspirar otra vez la alfombra sin accionar la válvula de palanca.

- e. Si ya no sale líquido de limpieza por la tobera rociadora, desconectar el aparato; vaciar el agua sucia, rellenar agua y producto de limpieza en el depósito de agua limpia, y continuar trabajando.

9. Después de la limpieza de la alfombra, desconectar ambos interruptores, vaciar el aparato, y llenar con agua pura el depósito de agua limpia. Conectar el vacío y el interruptor de bomba y tirar de la válvula de palanca. Rocíe la solución de lavado en un recipiente. De esta forma se limpian los tubos flexibles y la bomba y se asegura un funcionamiento perfecto del aparato. A continuación, limpiar esmeradamente el aparato con un paño humedo.
  10. Antes de retirar el tubo flexible rociador, eliminar la presión apretando brevemente la válvula de palanca. Correr hacia atrás el anillo de plástico del acoplamiento y retirar el tubo flexible rociador.
  11. **Para reducir el tiempo de secado de sus alfombras, ventilar bien las estancias.**
- 

## 7. Indicaciones importantes

- Para evitar daños en su aparato, cumplir exactamente las instrucciones de servicio. Observar exactamente las prescripciones de seguridad!
  - No tirar nunca del cable de red para desconectar el aparato. Extraer el cable tirando del enchufe!
  - No aspirar nunca materias combustibles, explosivas o nocivas para la salud!
  - No aspirar objetos puntiagudos. Estos pueden dañar los tubos flexibles, la bolsa colectora de polvo o el aparato.
  - Emplear únicamente los productos de limpieza recomendados por el fabricante.
  - No dejar que rebose el aparato y no emplear productos de limpieza que formen mucha espuma.
  - Conectar la bomba solamente al usarla.
  - El llenado del depósito de agua limpia debe realizarse siempre con el embudo de llenado aplicado, pues sólo así puede cumplirse la cantidad de llenado máxima (indicación del nivel en el embudo de llenado). Un depósito que se llena sobrepasando el lugar marcado, conduce al rebosamiento del depósito de agua sucia.
  - El líquido puede ser peligroso debido a su temperatura, a la presión, o a la composición química.
  - Desconectar inmediatamente el aparato si sale espuma o líquido!
- 

## 8. Asistencia técnica y reparaciones

- Dejar reparar el aparato únicamente por un taller autorizado!
  - No realizar nunca intervenciones por cuenta propia en los componentes eléctricos del aparato!
  - Para los trabajos de mantenimiento en el aparato, extraer siempre el enchufe de red!
- 

## 9. Accesorios especiales

**Para los modelos TW1200 y TW1250 están a disposición los siguientes accesorios especiales:**

Lanza de rociado previo con tubo flexible de 10m  
Art. Nr. 660.000



Adaptador para acolchados, aluminio, 9cm  
Art. Nr. 618.000



Adaptador para suelo duro  
Art. Nr. 632.000

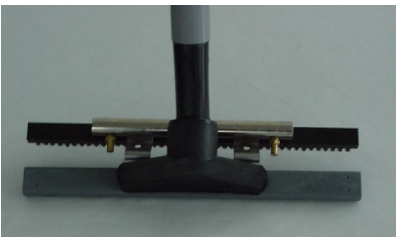

Adaptador para escaleras, 23cm  
Art. Nr. 607.000



Adaptador para acolchados, plástico, 8cm  
Art. Nr. 617.000



# Gebruiksaanwijzing

Deze gebruiksaanwijzing is bestemd voor het personeel dat met de machine werkt.

1. Leest u deze instructies a.u.b. zorgvuldig door, voordat u met de montage, ingebruikneming en het onderhoud van de machine begint.
2. Als u dat doet, hebt u de machine goed onder controle en optimaliseert u de prestaties. Het onderhoud volgens de voorschriften in deze gebruiksaanwijzing dient voor uw eigen veiligheid en behoudt bovendien de waarde van de machine..
3. **Voor persoonlijke en materiële schade als gevolg van fouten bij het gebruik van de machine draagt de fabrikant geen aansprakelijkheid!**

**Veiligheidsvoorschriften lezen a.u.b.!**

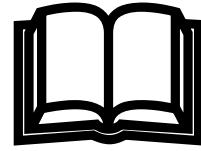

## 1. Veiligheidsvoorschriften

### Voor uw eigen veiligheid

Leest u deze gebruiksaanwijzing a.u.b. in ieder geval, voordat u de machine gebruikt en bewaart u de handleiding goed.

De schoonmaakautomaat mag alleen worden gebruikt door personen, die geleerd hebben met de machine om te gaan en die daar uitdrukkelijk opdracht toe hebben.

**Attentie!** De schoonmaakautomaat is niet geschikt voor de bewerking van oppervlakten, waarvan schadelijke stoffen en vloeistoffen worden verwijderd. Niet over traptreden e.d. rijden!

### Algemeen

Voor het gebruik van de schoonmaakautomaat gelden de desbetreffende nationale voorschriften. Naast de instructies in de gebruiksaanwijzing en in het desbetreffende land geldende wettelijke ARBO-voorschriften dient men zich tevens te houden aan de erkende technische regels voor veiligheidsbewust en vakkundig werken. Ieder gebruik, waarmee veiligheidsrisico's verboden kunnen zijn is verboden.

### Gebruik volgens bestemming

- De TW1200 / TW1250 is uitsluitend bestemd voor de natte reiniging van waterbestendige textielvloerbedekkingen.
- Iedere andere vorm van gebruik is niet volgens bestemming. Voor schade, die daar het gevolg van is, is de fabrikant niet aansprakelijk; het risico ligt uitsluitend bij de gebruiker.
- Tot het correcte gebruik behoort tevens, dat de bedrijfs- en onderhoudsvoorschriften van de fabrikant in acht worden genomen.
- De voorschriften ter vermijding van ongevallen (ARBO) en de overige algemeen erkende veiligheids- en arbeidstechnische bepalingen dienen in acht te worden genomen.
- Eigenmachtig aangebrachte veranderingen aan de machine sluiten iedere aansprakelijkheid van de fabrikant voor daaruit resulterende schade uit.
- Voor gebruik van de machine testen, of de vloerbedekking voor deze schoonmaakmethode geschikt is!

- Voor schade aan het apparaat en de te behandelen vloerbedekking als gevolg van het gebruik van verkeerde schoonmaakmiddelen is de fabrikant niet aansprakelijk.

### Productaansprakelijkheid

De gebruiker wordt er uitdrukkelijk op gewezen, dat de machines uitsluitend volgens bestemming mogen worden gebruikt. Als dat niet gebeurt, ligt de verantwoordelijkheid hiervoor uitsluitend bij de gebruiker zelf. In dat geval vervalt iedere aansprakelijkheid van de fabrikant.

### Gevarenbronnen

- Passeert u drempels en verhogingen voorzichtig - de wielen kunnen beschadigd worden.
- Wij maken u uitdrukkelijk attent op de gevaren bij gebruik van licht ontvlambare, brandbare, giftige, schadelijke, bijtende of irriterende stoffen!

### Toegelaten onderhoudspersoneel

Onderhoud en reparaties aan de machine mogen alleen worden uitgevoerd door personen, die over de nodige vakkennis en de wettelijke legitimatie beschikken.

### Schoonmaakmiddelen

- Bij gebruik van schoonmaak- en onderhoudsmiddelen voorschriften van de fabrikant a.u.b. in acht nemen.
- Alleen schuimarme, niet brandbare schoonmaakmiddelen gebruiken, die geen voor de gezondheid schadelijke stoffen bevatten.

### Eerste gebruik

- De levering, voorlichting over veiligheidsvoorschriften, omgang, onderhoud en het eerste gebruik wordt in de regel verzorgd door onze bevoegd vakman.
- Als dat niet het geval is, is de exploitant voor de instructie van het personeel verantwoordelijk.

## 2. Overzicht (beschrijving)

### Algemeen

1. Huis / schoonwatertank
2. Vuilwatertank
3. Kap vuilwatertank
4. Vlotter met klep
5. Aansluitkoppeling voor de spuitslang
6. Aansluiting zuigslang
7. Beugel
8. Klem voor adapterbevestiging
9. Transportbeugel - steunbeugel voor adapter
10. Zuigslang
11. Spuitslang

### Bedieningsconsole

13. Schakelaar zuigmotor
14. Schakelaar pomp
15. Kort aansluitkabel
16. Oprolmechanisme voor netkabel
17. Materiaalmand
18. Manometer (alleen TW1250)
19. Drukregelklep (alleen TW1250)
20. Afvoerslang vuil water

### 3. Algemeen

Als u het apparaat volgens de gebruiksaanwijzing inzet, zal het zonder storingen functioneren. Gebruikt u schoonmaak- en onderhoudsproducten, die op de TW1200/ TW1250 zijn afgestemd. Wij moeten vaak constateren, dat storingen aan het apparaat en slechte werkresultaten te wijten zijn aan het gebruik van schoonmaak- en onderhoudsmiddelen, die voor deze toepassing niet geschikt zijn.

Pakt u de TW1200 of TW1250 uit en vergelijkt u de verschillende onderdelen met de foto op de flap.

### 4. Bestemming

De TW1200 / TW1250 is in zijn basisversie bestemd voor gebruik als tapijtreiniger

Met behulp van speciale accessoires kunt u met de TW1200/ TW1250 bovendien:

- beklede meubels spuitreinigen (**met de meubeladapter, speciaal toebehoor**)
- harde vloeren nat schoonmaken (**met de adapter voor harde vloeren, speciaal toebehoor**)

### 5. Ingebruikneming / gebruik

**Voordat u de TW1200 / TW1250 gebruikt:**

- planten en meubels uit de ruimte verwijderen
- tapijten eerst zorgvuldig stofzuigen
- grote vlekken met een vlekkenmiddel voorbehandelen.

**Gebruikt u alleen schoonmaakmiddelen, die door de fabrikant worden aanbevolen.** Deze producten zijn speciaal voor de tapijtreiniging getest.

#### Montage en gebruik:

1. Schoonwatertank (1) met warm water (maximaal 50° C) en schoonmaakmiddel tot ca. 5 cm onder de rand vullen. (Dosering van het product volgens de gegevens op het etiket).

**Attentie : Als de bak te vol is, loopt de vuilwatertank over.**

**De vloeistof kan wegens zijn hoge temperatuur, de druk of de chemische samenstelling gevaarlijk zijn.**

**Als er schuim of vloeistof uit het apparaat ontwijkt, moet u het onmiddellijk uitschakelen!**

2. Bevestigt u de zuigslang (10) in de aansluiting op het apparaat (6).
3. Drukt u de aansluitnippel op het uiteinde van de spuitslang (11) in de aansluitkoppeling op het apparaat (5).
4. Doet u een beetje ontschuimingsmiddel (speciaal toebehoor) in de vuilwatertank. Dat voorkomt te sterke schuimvorming.
5. Controleert u of de kap van de vuilwatertank (3) goed bevestigd is.
6. Uiteinde van de zuigslang vast in de buis van de tapijtadapter steken; koppeling van de spuitslang vast in de nippel op de hendelklep steken.
7. Test u voor gebruik van het apparaat altijd, of het tapijt kleurecht is. giet u een beetje schoonmaakmiddel op een witte doek en wrijft u daarmee op een onopvallende plek even over het tapijt. Als het tapijt niet kleurecht is, verkleurt de doek.
8. Stappen bij het spuitzuigen
  - a. Schakelaar rechts „Vacuüm“ (13), dan schakelaar links „Pomp“ (14) inschakelen

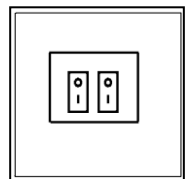

- b. Als u de hendelklep bedient, wordt er vloeistof (water met schoonmaakmiddel) in het tapijt gespoten. Het vuil in het tapijt wordt opgelost en naar de oppervlakte gespoeld. Via de zuigkop wordt het vuil opgezogen.

**De TW1250 beschikt over een regelbare spuitdruk. U stelt de gewenste druk met de drukregelklep (19) in. De ingestelde druk wordt bij het spuiten op de manometer (18) aangegeven.**

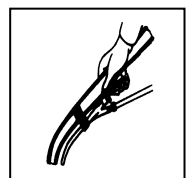

- c. Terwijl u de hendelklep bedient, trekt u de zuigkop gelijkmatig over het tapijt. Als u een baan hebt afgewerkt, neemt u de zuigkop van het tapijt. De volgende baan verwerkt u met een overlapping van ca. 2-3 cm.

- d. Beweegt u de zuigkop langzaam voor een intensieve behandeling. Om de droogtijd te reduceren zuigt u het tapijt nogmaals na zonder de hendelklep te bedienen.

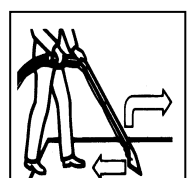

- e. Als er geen schoonmaakvloeistof meer uit de spuitkop komt, schakelt u het apparaat uit. Laat u het vuile water via de afvoerslang (20) weglopen, vult u dan weer water en schoonmaakmiddel in de schoonwatertank en werkt u verder.

9. Als u met het tapijt klaar bent, schakelt u beide schakelaars uit. Maakt u het apparaat leeg, vult u ca. 2 liter water in de schoonwatertank, schakelt u vacuüm en pompschakelaar in en trekt u aan de hendelklep. Spuit u het water in een bak of emmer. De slangen en de pomp zijn nu schoon, zodat de machine ook bij de volgende keer weer goed functioneert. Tenslotte maakt u het apparaat met een vochtige doek goed schoon.
  10. Voordat u de spuitslang verwijdert, moet u even op de hendelklep drukken om de druk te reduceren. Dan schuift u de kunststofring van de koppeling terug en verwijdert u de spuitslang.
  11. **Ventileert u de ruimte goed om de droogtijd van het tapijt te reduceren.**
- 

## 7. Belangrijke informatie

- Houdt u zich nauwkeurig aan de gebruiksaanwijzing om schade aan het apparaat te vermijden!
  - Trekt u nooit aan de kabel om de stekker uit het stopcontact te trekken, maar alleen aan de stekker zelf!
  - Zuigt u nooit brandbare, explosieve of schadelijke stoffen op!
  - Zuigt u geen spitse voorwerpen op. Die kunnen de slangen, de stofzak en het apparaat beschadigen.
  - Gebruikt u alleen schoonmaakmiddelen die door de fabrikant worden aanbevolen.
  - Laat u het apparaat nooit overlopen en gebruikt u geen sterk schuimende schoonmaakmiddelen.
  - Pomp alleen bij gebruik inschakelen.
  - Een te volle schoonwatertank veroorzaakt overlopen.
  - De vloeistof kan op grond van de hoge temperatuur, de druk of de chemische samenstelling gevaarlijk zijn.
  - Schakelt u het apparaat onmiddellijk uit als er vloeistof of water ontwijkt!
- 

## 8. Service en reparaties

- Reparaties aan het apparaat alleen door een bevoegd reparatiebedrijf laten uitvoeren!
  - Hanteert u nooit zelf met elektrische componenten van het apparaat!
  - Trekt u bij onderhoudswerkzaamheden **altijd** de stekker uit het stopcontact!
- 

## 9. Speciale accessoires

Voor de TW1200 en TW1250 zijn de volgende speciale accessoires leverbaar:

Voorspuitstaaf met 10m slang  
Art. nr. 660.000



Meubeladapter aluminium, 9cm  
Art. nr. 618.000



Adapter voor harde vloeren  
Art. nr. 632.000

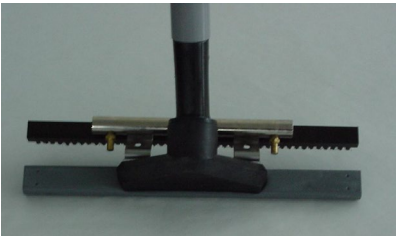

Trapadapter 23cm  
Art. nr. 607.000



Meubeladapter kunststof, 8cm  
Art. nr. 617.000



# Bruksanvisning

Denna bruksanvisning vänder sig till maskinskötaren.

1. Innan maskinen monteras, tas i drift och servicearbeten utförs ska Ni först läsa dessa instruktioner noga och förstå dess informationer och rekommendationer.
2. På så vis blir Ni säkra på hur maskinen sköts och kan få ut det bästa av maskinens prestationsförmåga. Tillsyn och underhåll enligt denna anvisning garanterar säkerhet och bevarar maskinens värde.
3. **Tillverkaren övertar inget ansvar för personskador eller materiella skador som orsakats av felaktig hantering av maskinen!**

Läs säkerhetsföreskrifterna!

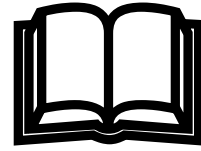

## 1. Säkerhetsföreskrifter

### För Er egen säkerhet

Viktigt: Läs först igenom denna bruksanvisning innan Ni börjar arbeta med städmaskinen och förvara alltid anvisningen lättillgängligt.

Städmaskinen får endast användas av personer som har undervisats i maskinens skötsel och uttryckligen fått i uppgift att sköta den.

**Observera!** Städmaskinen är inte lämpad för rengöring av ytor med lösbart hälsofarligt damm eller sådana vätskor. Kör aldrig över trappsteg eller andra nivåskillnader!

### Allmänt

För städmaskinens användning gäller nationella bestämmelser. Utöver bruksanvisningen och de tillämpliga lagar och bestämmelser som gäller i landet där maskinen används för förebyggande av olycksfall och ohälsa ska även gällande säkerhetstekniska regler för säkerhetsmedvetet och teknisk riktigt arbete beaktas. Alla arbetssätt som äventyrar säkerheten är inte tillåtna.

### Ändamålsenlig användning

- Städmaskinen TW1200 / TW1250 är uteslutande avsedd för våttvättning av vattenfasta textila golv.
- All annan användning är inte ändamålsenlig. För skador som orsakas av annan användning övertar tillverkaren inget ansvar. Risker bär endast användaren.
- Ändamålsenlig användning innefattar även att de av tillverkaren föreskrivna drift-, underhålls- och servicebeställningarna beaktas.
- Tillämpliga föreskrifter för förebyggande av olycksfall och ohälsa och andra allmänt gällande regler och bestämmelser om säkerhet och arbetsmetoder ska följas.
- Tillverkaren fransäger sig allt ansvar för skador som uppkommit på grund av egenmäktiga ändringar på städmaskinen.

- Innan maskinen används ska golv och mattor först testas om de lämpar sig för rengöring med denna maskin!
- Om fel rengöringsmedel används övertar tillverkaren inget ansvar för skador på maskinen och golvet/mattan som ska rengöras.

### Produktansvar

Maskinskötaren uppmärksammas uttryckligen på att städmaskinen endast får användas ändamålsenligt. Om städmaskinen används ändamålsvidrigt sker detta på användarens eget ansvar. Därmed uteslutes allt ansvar för tillverkaren.

### Faromoment

- Kör försiktigt över trösklar och avsatser – hjulen kan skadas.
- Vi gör särskilt uppmärksam på att det föreligger fara om lättantändliga, brandfarliga, giftiga, hälsovådliga, frätande eller irriterande ämnen används.

### Auktoriserad servicepersonal

Städmaskinen får endast underhållas och repareras av personer som har facklig och laglig legitimation.

### Rengöringsmedel

- Beakta tillverkarens anvisningar och varningar vid användning av rengörings- och underhållsmedel.
- Använd endast lågskummande och icke brandfarliga rengöringsmedel som är fria från allmänt hälsofarliga ämnen.

### Första uppstartningen

- I regel är det vår auktoriserade fackman som levererar städmaskinen, instruerar om säkerhetsföreskrifterna, skötsel och underhåll samt genomför den först uppstartningen.
- Om detta inte är fallet så bär användaren ansvaret för att maskinskötaren instrueras.

## 2. Översikt över maskinen (bildbeskrivning)

### Maskinen

1. Maskinkåpa/renvattentank
2. Smutsvattentank
3. Huv till smutsvattentanken
4. Flottör med säkerhetsventil
5. Anslutningskoppling för sprutslangen
6. Sugslangsanslutning
7. Körhandtag
8. Klämma för fastsättning av munstycken
9. Bärhandtag – stöd för munstycken
10. Sugslang
11. Sprutslang

### Manöverpanelen

13. Strömbrytare sugmotor
14. Strömbrytare pump
15. Kort anslutningskabel
16. Vinda för elkabeln
17. Korg för tillbehör
18. Manometer (endast TW1250)
19. Tryckregleringsventil (endast TW1250)
20. Avloppsslang för smutsvatten



### 3. Allmänt

Om bruksanvisningen följs fungerar maskinen felfritt. Använd sådana rengörings- och underhållsprodukter som lämpar sig för TW1200/TW1250. Det har konstaterats att problem med maskinen och dåliga rengörings- och underhållsresultat ofta kan hänföras till att olämpliga rengörings- och underhållsprodukter använts.

Packa upp TW1200 eller TW1250 och jämför de olika delarna med bilden på utvikningsbladet.

### 4. Ändamål

I sitt grundutförande kan TW1200 / TW1250 användas som mattvättmaskin.

Med hjälp av specialtillbehör kan TW1200 / TW1250 dessutom:

- tvätta möbeltextilier med extraktionsmetoden (med möbelvättmunstycke, specialtillbehör)
- våtrengöra hårda golv (med golvmunstycke, specialtillbehör)

### 5. Uppstartning / drift

**Gör så här innan TW1200 / TW1250 används:**

- Ta ut växter och möbler ur rummet.
- Dammsug mattorna noga.
- Förbehandla hård nedsmutsning med fläckurtagningsmedel.

**Använd endast sådana rengöringsmedel som rekommenderas av tillverkaren.** Dessa rengöringsmedel har utvecklats och testats speciellt för mattvättning.

#### Monterings- och bruksanvisning:

1. Fyll renvattentanken (1) genom påfyllningstratten med varmt vatten (maximalt 50°C) och rengöringsmedel upp till markeringen (följ tillverkarens doseringsansvisningar på rengöringsmedlets etikett).

**Observera: Om renvattentanken fylls högre än markeringen rinner smutsvattentanken över.**

**Vätskan kan vara farlig på grund av sin temperatur, trycket eller den kemiska sammansättningen.**

**Stäng genast av maskinen om det kommer ut skum eller vätska!**

2. Montera sugslangen (11) på sugslangsanslutningen (7).
3. Tryck ned anslutningsnippeln som sitter på sprutslangens (12) ända i anslutningskopplingen (6) på maskinen.
4. Tillsätt lite antiskummedel (specialtillbehör) till smutsvattentanken för att förhindra stark skumbildning.
5. Kontrollera att huven för smutsvattentanken (3) sitter korrekt.
6. Stick in sugslangens ända ordentligt i mattmunstyckets rör. Stick in sprutslangens koppling ordentligt i nippeln på ventilspaken.
7. Kontrollera alltid först mattans "färgäkthet" innan maskinen används. Ta lite rengöringsmedel på en vit trasa och gnugga in det en kort stund på ett undangömt ställe på mattan. Om mattan inte är färgäkta färgar den ned den vita trasan.

8. Gör så här när Ni våtsuger:
  - a. Slå till den högra strömbrytaren "Vakuüm" (13) och sedan den vänstra strömbrytaren "Pump" (14).

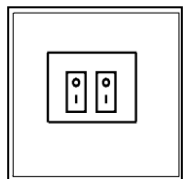

- b. När ventilspaken trycks sprutas rengöringsvätska ned i mattan. Smutsen i mattan löses upp och spolats upp till ytan. Maskinen suger upp smutsvattnet med sugmunstycket. På mattvättaren TW1250 kan spruttrycket regleras. Ställ in önskat tryck med tryckregleringsventilen (19). När maskinen sprutar visar manometern (18) vilket tryck som ställts in.

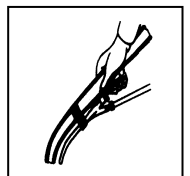

- c. Håll ventilspaken intryckt och dra sugmunstycket med jämna rörelser över mattan. Släpp ventilspaken igen i slutet av en bana och lyft upp sugmunstycket från mattan. Börja sedan med nästa bana och låt den överlappa den redan rengjorda banan med ca 2 – 3 cm.

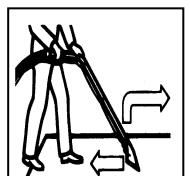

- d. Dra sugmunstycket långsamt över mattan så att rengöringen blir grundlig. Torkningstiden kan förkortas om mattan sugs en gång till utan att ventilspaken trycks.
  - e. Stäng av maskinen när ingen rengöringsvätska kommer ut ur sprutmunstycket längre. Töm ut det smutsiga vattnet, fyll på vatten och rengöringsmedel i renvattentanken och fortsätt arbetet.

9. Slå ifrån båda strömbrytarna när mattan rengjorts, töm maskinen och fyll på rent vatten i renvattentanken. Slå till strömbrytarna för vakuum och pump och tryck in ventilspaken. Spruta ut spolvatten i en behållare. På så vis rengörs slangar och pump och maskinens felfria funktion säkerställs. Torka sedan av apparaten noga med en fuktig trasa.
10. Avlasta trycket genom att trycka ventilspaken en kort stund innan sprutslangen tas bort. Skjut tillbaka kopplingens plastring och ta bort sprutslangen.
11. **Torkningstiden för mattorna kan förkortas om rummen ventileras ordentligt.**

## 7. Viktig information

- Följ bruksanvisningen exakt för att undvika skador på maskinen! Beakta alla säkerhetsföreskrifter!
- Dra aldrig i elkabeln när maskinen ska skiljas från elnätet. Dra alltid i stickproppen!
- Sug aldrig upp brandfarliga, explosiva eller hälsofarliga ämnen!
- Sug aldrig upp spetsiga föremål. De kan skada slangar, damppåsen eller maskinen.
- Använd endast sådana rengöringsmedel som rekommenderas av tillverkaren.
- Låt aldrig maskinen rinna över och använd aldrig starkt skummande rengöringsmedel.
- Starta pumpen endast när maskinen används.
- Renvattentanken ska alltid fyllas med hjälp av påfyllningstratten, för endast då stämmer den maximala fyllnadsmängden (nivåindikeringen i påfyllningstratten). Om renvattentanken fylls högre än till markeringen rinner smutsvattentanken över.
- Vätskan kan vara farlig på grund av sin temperatur, trycket eller den kemiska sammansättningen.
- Stäng genast av maskinen om det kommer ut skum eller vätska!

## 8. Service och reparation

- Maskinen får endast repareras av auktoriserad serviceverkstad!
- Gör aldrig själv några ingrepp i maskinens elektriska komponenter!
- Dra **alltid** först ut stickproppen ur eluttaget innan underhållsarbeten utförs!

## 9. Specialtillbehör

Följande specialtillbehör finns att få för TW1200 och TW1250:

Försprutningslans med 10 m slang  
 Artikelnr 660.000



Möbeltvättmunstycke i aluminium, 9 cm bred  
 Artikelnr 618.000



Golvmunstycke  
 Artikelnr 632.000

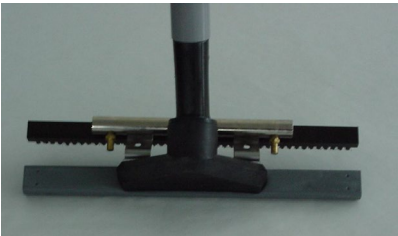

Trappmunstycke 23 cm bred  
 Artikelnr 607.000



Möbeltvättmunstycke i plast, 8 cm bred  
 Artikelnr 617.000

