

SW 60



Deutsch

Englisch

Français



BA SW 60.003

03 / 2014



Vor Inbetriebnahme des Saugers Bedienungsanleitung lesen



Diese Bedienungsanleitung ist für das Bedienungspersonal bestimmt.

- ☞ Bitte machen Sie sich vor Aufbau, Inbetriebnahme und Wartung des Nass- und Trockensaugers mit den Hinweisen und Empfehlungen dieser Bedienungsanleitung vertraut.
- ☞ Damit beherrschen Sie den Nass- und Trockensauger sicher und optimieren die Leistung. Pflege und Wartung nach dieser Bedienungsanleitung dienen Ihrer Sicherheit und erhalten den Wert.
- ☞ **Für Personen- und Sachschäden, die durch unsachgemäße Handhabung des Nass- und Trockensaugers entstehen, übernimmt der Hersteller keine Haftung!**



Sicherheitsbestimmungen

Zu Ihrer eigenen Sicherheit

- Bevor Sie den Nass- und Trockensauger in Betrieb nehmen, lesen Sie unbedingt diese Bedienungsanleitung sorgfältig durch und bewahren Sie diese immer griffbereit auf.
- Der Nass- und Trockensauger darf nur von Personen benutzt werden, die in der Handhabung unterwiesen und ausdrücklich mit der Bedienung des Saugers beauftragt sind.
- Dieser Sauger ist nicht dafür bestimmt, durch Personen (einschließlich Kinder) mit eingeschränkten physischen, sensorischen oder geistigen Fähigkeiten oder mangels Erfahrung und / oder mangels Wissen benutzt zu werden, es sei denn, sie werden durch eine für ihre Sicherheit zuständige Person beaufsichtigt oder erhalten von ihr Anweisungen, wie das Gerät zu benutzen ist. Kinder sollten beaufsichtigt werden, um sicherzustellen, dass sie nicht mit dem Sauger spielen.
- Der Nass- und Trockensauger ist nicht für die Bearbeitung von Flächen geeignet, von denen gesundheitsgefährdende Stäube und Flüssigkeiten gelöst werden.



Allgemeines

- Das Betreiben des Nass- und Trockensaugers unterliegt den geltenden nationalen Bestimmungen.
Neben der Bedienungsanleitung und den im Verwenderland geltenden verbindlichen Regelungen zur Unfallverhütung sind auch die anerkannten fachtechnischen Regeln für sicherheits- und fachgerechtes Arbeiten zu beachten. Jede sicherheitsbedenkliche Arbeitsweise ist zu unterlassen.



Bestimmungsgemäße Verwendung

- 3-motoriger Nass- und Trockensauger mit hoher Saugleistung für den professionellen Einsatz. Dank 4-Rollen-Fahrgestell leicht zu transportieren. Hochwertiger Edelstahltank und Inox-Saugrohre.
- Der Nass- und Trockensauger ist nur zum Gebrauch im Innenbereich von Gebäuden bestimmt. Jede darüber hinausgehende Verwendung gilt als nicht bestimmungsgemäß. Für hieraus resultierende Schäden haftet der Hersteller nicht; das Risiko hierfür trägt allein der Benutzer.



Diese Bedienungsanleitung ist für das Bedienungspersonal bestimmt.



Bestimmungsgemäße Verwendung

- Zur bestimmungsgemäßen Verwendung gehört auch die Einhaltung der vom Hersteller vorgeschriebenen Betriebs- Wartungs- und Instandhaltungsbedingungen.
- Die einschlägigen Unfallverhütungs-Vorschriften sowie die sonstigen allgemeinen anerkannten sicherheitstechnischen und arbeitstechnischen Regeln sind einzuhalten.
- Eigenmächtige Veränderungen am Sauger schließen eine Haftung des Herstellers für daraus resultierende Schäden aus.
- Bodenbeläge sind vor dem Einsatz des Saugers auf Eignung dieses Reinigungsverfahrens zu prüfen!
- Auf Flächenpressung bei punktelastischen Böden, z.B. in Turnhallen achten!
- Für Schäden am Sauger und den zu reinigendem Bodenbelag, die durch Einsatz falscher Reinigungsmittel entstehen, haftet der Hersteller nicht.



Produkthaftung

- Der Bediener wird ausdrücklich darauf hingewiesen, dass der Sauger ausschliesslich bestimmungsgemäß eingesetzt werden muss. Für den Fall, dass der Sauger nicht bestimmungsgemäß eingesetzt wird, geschieht dies in der alleinigen Verantwortung des Anwenders. Jegliche Haftung des Herstellers entfällt somit.



Gefahrenquellen

- Beim Transport in Aufzügen sind die jeweils geltenden Benutzerhinweise und Sicherheitsvorschriften - insbesondere Tragfähigkeit- zu beachten.



Zugelassenes Wartungspersonal

- Der Nass- und Trockensauger darf nur von Personen gewartet und instandgesetzt werden, die über die fachliche und gesetzliche Legitimation verfügen.



Erstinbetriebnahme

- Die Auslieferung, Instruktion über Sicherheitsvorschriften, Handhabung und Wartung sowie die Erstinbetriebnahme erfolgt in der Regel durch unseren autorisierten Fachmann.
- Ist dies nicht der Fall, so ist der Betreiber für die Instruktion der Bediener verantwortlich.

Gerätebeschreibung SW 60

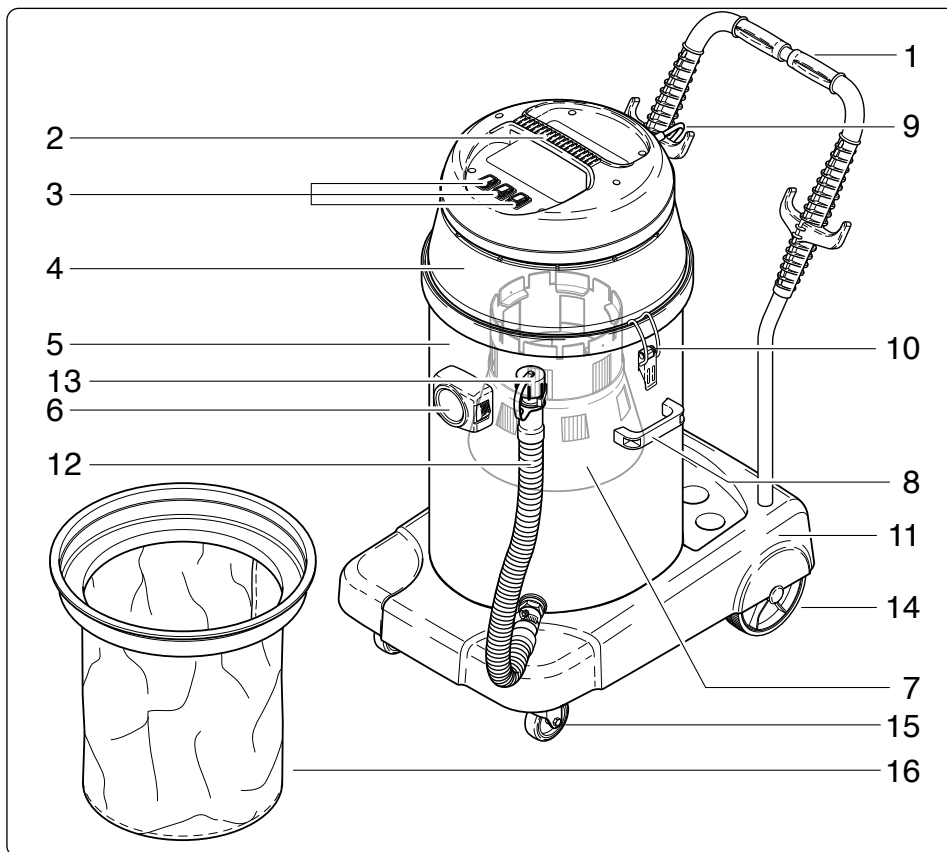

Nass- Trockensauger

- 1 Stossbügel
- 2 Tragegriff-Motorkopf
- 3 Ein/Aus - Schalter
- 4 Motorkopf
- 5 Edelstahltank
- 6 Schlauchanschluss
- 7 Schwimmer- und Filterkorb
- 8 Tragegriff - Kessel
- 9 Netzkabel
- 10 Kessel-Arretierriegel
- 11 Wagenchassis
- 12 Entleerungsschlauch
- 13 Verschlussdeckel
- 14 Laufrad
- 15 Lenkrolle
- 16 Filtertuch

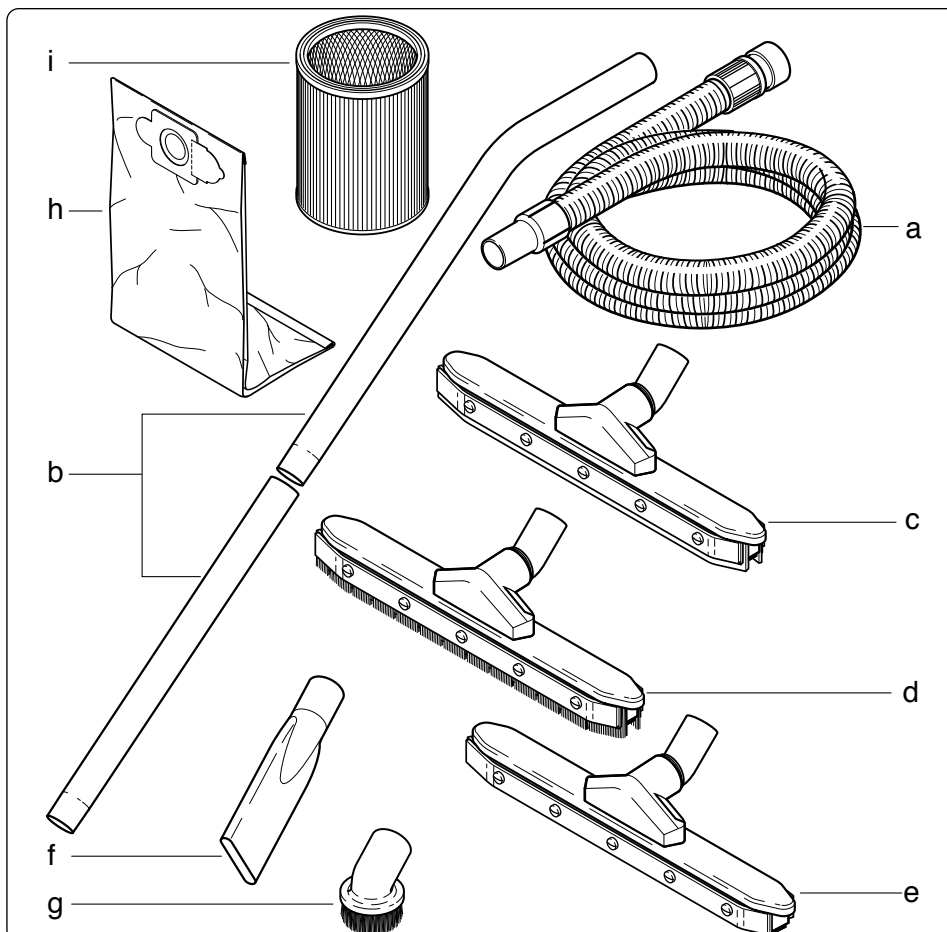

Standard Zubehör

- a Saugschlauch kompl.
- b Chromstahlrohr kpl.
- c Gummi Bodendüse
- d Bürstendüse
- e Hartbodendüse
- f Fugendüse
- g Pinseldüse

Optionales Zubehör

- h Staubbeutel
(1 Pack à 5 Stück)
Artikel Nr. 011.430
- i Filterpatrone
Artikel Nr. 011.450

Inbetriebnahme / Betrieb

- Überzeugen Sie sich davon, dass die auf dem Typenschild angegebene Spannung (Volt) mit der im Gebäude zu Verfügung stehenden übereinstimmt und die Steckdose einen Erdleiter aufweist.
- Gerät je nach Arbeitsgebiet mit geeigneter Saugkombination ausrüsten. Zum Arbeitsort fahren.
- Je nach der zu reinigenden Oberfläche können Sie 1, 2 oder 3 Motoren mit je einem Schalter laufen lassen.



Bei der Verwendung als Wassersauger muss vor Inbetriebnahme grundsätzlich das Filtertuch und der Staubbeutel entfernt werden.

1. Ausstattung als Wassersauger mit Wassersaugdüse



Auf keinen Fall darf mit Filtertuch (16) oder Staubbeutel (h) Wasser gesaugt werden. Kapitale Schäden können die Folge sein.

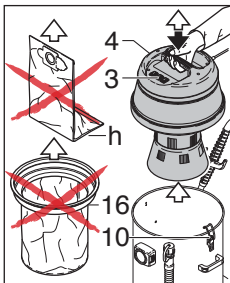

☞ Sauger ausschalten (3). Die 2 Tank-Arretierungsriegel (10) öffnen und Motorkopf (4) nach oben abnehmen.

☞ Filtertuch (16) und gegebenenfalls Staubbeutel (h) herausnehmen.

☞ Bevor Sie Nasssaugen sollte der Kessel leer und sauber sein.

☞ Motorkopf (4) wieder aufsetzen und die Kessel-Arretierungsriegel (10) schliessen.

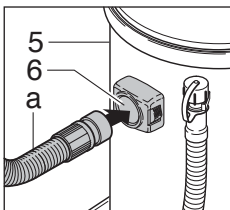

☞ Saugschlauch (a) in den Schlauchanschluss (6) am Edelstahltank (5) anschließen.

☞ Die Chromstahlrohre (b) zusammenstecken und mit dem Saugschlauch (a) verbinden.

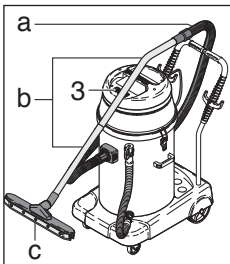

☞ Wickeln Sie das Netzkabel (9) vollständig ab. Montieren Sie das gewünschte Zubehör (z.B. Gummi Bodendüse (c)).

☞ Sie können nun durch Betätigen des Ein-/Ausschalters (3) mit dem Reinigen beginnen.

2. Umrüsten als Staubsauger

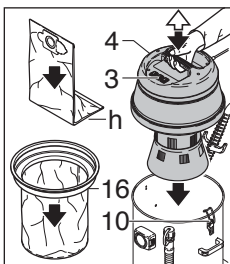

☞ Sauger ausschalten (3). Die 2 Tank-Arretierungsriegel (10) öffnen und Motorkopf (4) nach oben abnehmen.

☞ Filtertuch (16) einsetzen.

☞ Aus hygienischen Gründen wird der Einsatz eines Staubbeutels (h) empfohlen.

☞ Motorkopf (4) wieder aufsetzen und die Tank-Arretierungsriegel (10) schliessen.

☞ Sauger je nach Arbeitsgebiet mit geeigneter Saugdüse (d, e, f oder g) ausrüsten.

☞ Sie können nun durch Betätigen des Ein-/Ausschalters (3) mit dem Reinigen beginnen.

3. Ausleeren des Schmutzwassers im Tank

☞ Wenn das Wasserniveau auf maximal steigt, schaltet der Schwimmer automatisch ab, der Motor läuft jedoch weiter. In diesem Fall das Gerät am Ein- / Ausschalter (3) ausschalten und den Netzstecker aus der Steckdose ziehen.

☞ Nach einem Arbeitsvorgang fahren Sie mit dem Sauger zu einer Entsorgungsstelle oder Toilette.

☞ Die 2 Tank-Arretierungsriegel (10) öffnen und Motorkopf (4) nach oben abnehmen.

☞ Saugschlauch am Schlauchanschluss-Tank (6) abnehmen.

☞ Edelstahltank durch Kippen entleeren.

☞ Saugschlauch (a) in den Schlauchanschluss (6) am Edelstahltank (5) wieder anschließen.

☞ Motorkopf (4) wieder aufsetzen und die Tank-Arretierungsriegel (10) schliessen.

☞ Der Sauger ist wieder betriebsbereit.

4. Entleeren mit dem Entleerungsschlauch

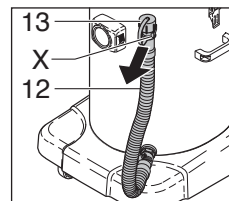

☞ Entleerungsschlauch (12) von der Halterung (X) abnehmen.

☞ Verschlussdeckel (13) abschrauben.

☞ Edelstahltank (5) entleeren.



Nach dem Entleeren muss der Verschlussdeckel (13) luftdicht verschraubt werden.

5. Wichtige Hinweise zu Wartung

- Motorkopf sorgfältig auf den Edelstahltank setzen, damit Dichtigkeit gewährleistet ist.
- In regelmäßigen Abständen die Dichtung am Motorkopf überprüfen.
- Lenk- und Laufräder sauberhalten, nach Bedarf die Lager leicht ölen oder fetten.
- Nach dem Einsatz des Saugers den Schwimmer- und Filterkorb sowie den Edelstahltank reinigen und trocknen.
- Filtertuch ausklopfen, **nicht nass reinigen**.

6. Hinweise für Inbetriebnahme, Gebrauch und Wartung

- Das gewerblich genutzte Gerät darf nur von Personen benutzt werden, die in dessen Gebrauch unterwiesen sind.
- Der Sauger ist mit einem Leitungsschalter vom Typ „L“ mit einem Nennstrom von 10 A oder einer Schmelzsicherung von 10 A abzusichern.
- Halten Sie Ihren Sauger von Wärmequellen wie Ofen, Herd usw. fern.
- Mit dem Sauger keine Rasierklingen oder Nägel usw. und brennbare oder explosive Stoffe einsaugen.
- Beim Reinigen und Warten der Maschine, beim Auswechseln von Teilen oder bei der Umstellung auf eine andere Funktion ist der Motor auszuschalten und der Netzstecker zu ziehen.
- Die Netzanschlussleitung darf nicht durch Überfahren, Quetschen, Zeren und dergleichen verletzt oder beschädigt werden. Sie ist regelmäßig auf Anzeichen einer Verletzung oder Alterung zu untersuchen. Falls ihr Zustand nicht einwandfrei ist, darf der Sauger nicht benutzt werden.

6. Hinweise für Inbetriebnahme, Gebrauch und Wartung

- Bei Verwendung oder Ersatz von Anschluss- und Verlängerungsleitungen darf nicht von den vom Hersteller des Saugers angegebenen Ausführungen abgewichen werden (siehe Ersatzteilliste).
- Kupplung von Anschluss- und Verlängerungsleitungen müssen mindestens spritzwassergeschützter Ausführung entsprechen.
- Instandsetzungen dürfen nur durch zugelassene Kundendienststellen oder durch Fachkräfte, welche mit allen relevanten Sicherheitsvorschriften vertraut sind, durchgeführt werden.
- Achtung! Diese Nass- und Trockensauger sind nicht für die Absaugung gesundheitsgefährlicher Stäube und leichtentzündlicher, brennbarer, giftiger, ätzender oder reizender Stoffe geeignet.
- Sie sind nur für den Einsatz auf ebenen Flächen mit einer max. Steigung bis zu 2% bestimmt und nicht zur Verwendung auf öffentlichen Straßen oder Wegen zugelassen.

7. Beendigung der Reinigungsarbeiten / Wartung

- Gerät ausschalten.
- Netzstecker ausziehen.
- Kessel mit klarem Wasser spülen.
- Den Nass- und Trockensauger mit einem feuchten Lappen reinigen.
- Der Nass- und Trockensauger darf nicht mit Hochdruck-, Dampfdruckreiniger oder Flüssigkeitsstrahl gereinigt werden.
- Für Reparaturen dürfen nur Originalersatzteile verwendet werden.
- Reparaturen und Unterhaltsarbeiten dürfen nur durch einen autorisierten Servicedienst ausgeführt werden.-

Bei sorgfältiger Behandlung und Pflege wird Ihr Nass- und Trockensauger lange funktionstüchtig bleiben.

8. Störungen / Störungssuche

⚠ Vor Arbeiten am Nass- und Trockensauger Netzstecker ziehen!

⚠ Nur Wartungs- und Reparaturarbeiten ausführen, die in der Betriebsanleitung beschrieben sind.

Überlassen Sie Service- und Reparaturarbeiten, insbesondere Behebung elektrischer Störungen unbedingt dem Kundendienst oder einer autorisierten Fachkraft.

Die nachstehenden Hinweise helfen bei der Störungssuche und der Behebung von Störungen.



Störung	Ursache	Behebung
Saugmotoren laufen nicht	☞ Stromzufuhr unterbrochen	● Stecker überprüfen / einstecken.
Ungenügende Saugleistung	☞ Saugschlauch (a), Saugrohr (b)	● Verstopfung beseitigen.
	☞ Staubdüse (c,d,e,f, oder g) verstopft	● Verstopfung beseitigen.
	☞ Staubbeutel (h) voll	● Papierfilterbeutel auswechseln.
	☞ Motorkopf (4) nicht richtig aufgesetzt	● Motorkopf (4) richtig aufsetzen.
Gerät läuft trotz Fehlerbehebung nicht richtig, bitte autorisierte Werkstatt aufsuchen.		

Technische Daten	2 Motoren	SW 60	3 Motoren
Spannung		230 V	
Saugmotoren	2 x 950W		3 x 1000W
Vakuum	205 mbar		180 mbar
Kesselinhalt	56 l		50 l
Netzkabellänge	10 m		12 m
Arbeitsbreite	42 cm		37 cm
Gewicht	21,3 kg		33 kg
Abmessungen L / B / H	61/52/92cm		68/50/76cm

Lagerung

Wird der Sauger nicht benützt, ist er trocken und unter normalen Raumbedingungen (**nicht unter 0°**) zu lagern.

Umweltschutz

	Die Verpackungsmaterialien sind recyclebar. Bitte werfen Sie die Verpackungen nicht in den Hausmüll, sondern führen Sie diese einer Wiederverwertung zu.
 	Altgeräte enthalten wertvolle recyclingfähige Materialien, die einer Verwertung zugeführt werden sollten. Batterien, Öl und ähnliche Stoffe dürfen nicht in die Umwelt gelangen. Bitte entsorgen Sie Altgeräte deshalb über geeignete Sammelssysteme.

EC-Konformitätserklärung

Wir,

Cleanfix Reinigungssysteme AG
Stettenstrasse 15 - CH-9247 Henau

erklären in alleiniger Verantwortung dass das Produkt,
Nass- und Trockensauger

SW 60

ab Seriencode Nr. 9001 und folgende
(Bezeichnung, Typ, Seriennummer)

**auf das sich diese Erklärung bezieht mit der/den
folgenden Norm(en) oder normativen Dokument(en) übereinstimmt.**

**EN 55014-1:06 + A1:09 + A2:11, EN 55014-2:97 +
A1:01 + A2:08, EN 60335-1:12, EN 60335-2-69:09,
EN 61000-3-2:06 + A1:09 + A2:09, EN 61000-3-3:13,
EN 62233:08**

Gemäss den Bestimmungen der Richtlinien:

**2004 / 108 / EC (EMC),
2006 / 42 / EC (MD)
2011 / 65 / EC (RoHS)**

Henau 17.04.2013
(Ort und Datum der Ausstellung)



Roland Flück
Leiter Entwicklung
Bevollmächtigter für die
Technische Dokumentation

Cleanfix Reinigungssysteme AG
Stettenstrasse 15
CH-9247 Henau
Tel. 0041 71 955 47 47
Fax 0041 71 955 47 60
www.cleanfix.com
info@cleanfix.com



Read manual before operating the vacuum cleaner



These operating instructions have been made for the operators of the vacuum cleaner.

- ☞ Please get acquainted with the components, safety instructions and operation details, maintenance and recommendations mentioned in these instructions.
- ☞ This allows you to optimise the performance, usage, maintenance and safety of the machine and allows you to keep the machine at a perfect level throughout its life.
- ☞ **The manufacturer takes no responsibility for damages caused to property or persons due to improper use of the Wet and dry vacuum cleaner!**



Safety rules

For your own safety

- Before using the Wet and dry vacuum cleaner read the instructions thoroughly. The operating instructions must always be available for the operator.
- The Wet and dry vacuum cleaner may only be operated by persons who have been fully trained and authorised to use it.
- This equipment is not intended to be used by persons (including children) with restricted physical, sensory or mental abilities or who have no experience and/or knowledge of its use, unless supervised by a person who is responsible for their safety, or they have received instructions from this person on how to use the equipment.
- Children should be monitored in order to ensure that they do not play with the equipment.
- The Wet and dry vacuum cleaner is not suitable for cleaning surfaces, from which any type of dust or substances which are flammable, poisonous, caustic, irritating are removed that represent a health hazard.



General

- The usage of the Wet and dry vacuum cleaner is subjected to national regulations. After the operating instructions and the national rules for safety in the work place, we also recommend that the unwritten rules of safe working be respected.



Proper Operation

- Triple engine wet and dry vacuum cleaner with high suction power for professional use. Thanks to its four wheels, it is easy to transport. High-quality stainless steel tank and stainless steel tubes.



Read manual before operating the vacuum cleaner



These operating instructions have been made for the operators of the vacuum cleaner.



Proper Operation

- The wet and dry vacuum cleaner is intended for indoor use in buildings. All other usage is considered improper. The manufacturer takes no responsibility for damages due to the improper use of the wet and dry vacuum cleaner. The user takes the entire risk for damages due to improper use.
- Respecting the operation, maintenance and repairs instructions are also an important part of the proper operation.
- The appropriate accident prevention rules, as well as other known regulations for health and safety in operation, must be respected.
- Any changes on the vacuum cleaner will result in refusal of the manufacturer to take any guarantee or responsibility for damage that may occur as a result of the unauthorised changes.
- Check the suitability of floor surfaces before using the wet and dry vacuum cleaner.
- Check that the wheels will not damage the surface of any plastic surfaces especially in gymnasiums.



Product Liability

- The operator of the wet and dry vacuum cleaner is strictly informed that the vacuum cleaner is only to be used according to the operating instructions. Should the wet and dry vacuum cleaner not be operated properly, this happens at the own risk and own liability of the operator. In such a case any form of guarantee is refused by the manufacturer.



Sources of Danger

- Care should be taken when driving the machine over thresholds or sills as damage may occur to the wheels. Be very careful near stairs that the unit does not drop down the steps.



Authorised Service Staff

- The wet and dry vacuum cleaner may only be maintained by authorised specialists who have full training on the maintenance of the wet and dry vacuum cleaner.



First Operation

- On delivery of the wet and dry vacuum cleaner full training will normally be provided by representative of the manufacturer.
- Where this is not the case, the owner is responsible for training their staff.

Device description SW 60

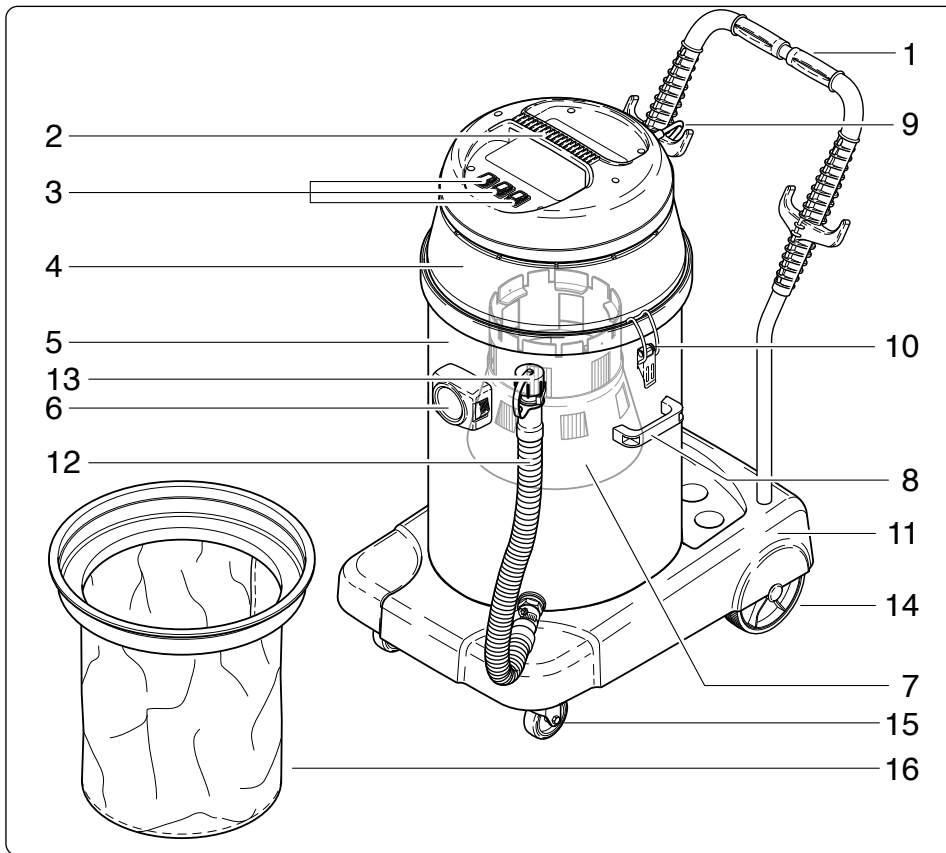

Wet-dry vacuum cleaner

- 1 Trolley
- 2 Carrying handle
- 3 Main switch ON/OFF
- 4 Motor bonnet
- 5 Stainless steel tank
- 6 Connector for hose
- 7 Float valve
- 8 Tank carrying handle
- 9 Mains cable
- 10 Tank clips
- 11 Car chassis
- 12 Emptying hose
- 13 Cover for emptying hose
- 14 Fixed wheels
- 15 2 swivel castors
- 16 Cloth dust filter

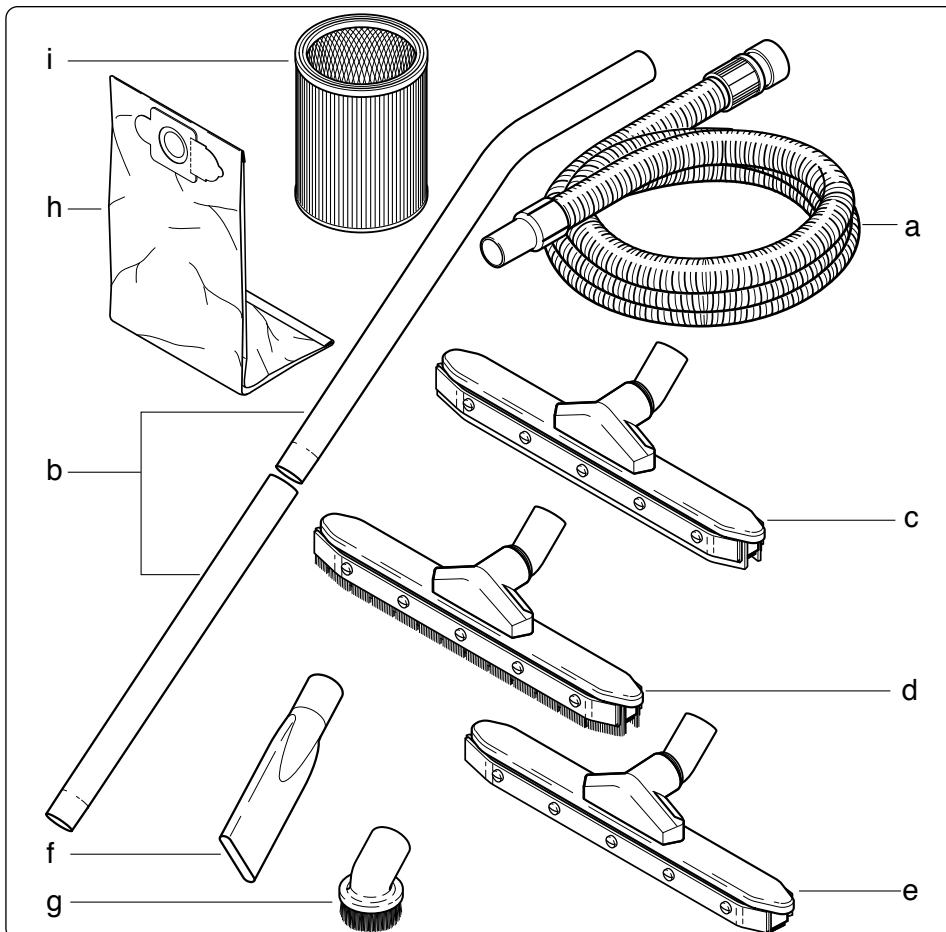

Standard Accessoires

- a Vacuum hose compl.
- b Chrome steel tube cpl.
- c Rubber floor nozzle
- d Brush nozzle
- e Hard floor nozzle
- f Crevice tool
- g Circular brush nozzle

Optional Accessories

- h 1 packet of dustbags with 5 pieces
Item No. 011.430
- i Filter cartridge
Item No. 011.450

Commissioning / Operation

- Make sure that the voltage indicated on the identification plate is the same as that available in the building and that the socket has an earth wire. The machine is to be connected to a 230V 1N-, 16A socket.
- Depending on working location, equip machine with its best possible vacuum-combination.
- Depending on the surface to be cleaned, you can use 1, 2 or 3 motors I. II or III. Switch to run.

⚠ When used as a water vacuum cleaner, must always before the appliance is put into operation; the Cloth dust filter (16) and Dustbags (h) must be removed.

1. Equipment as a water vacuum cleaner with flexible nozzle

⚠ Do not suck water with large Cloth dust filter or paper filter bag. Capital losses can result.

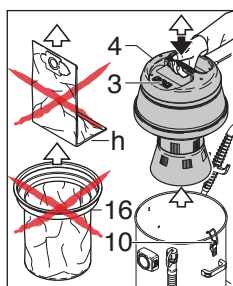

- ☞ Switch off vacuuming (3). Open the tank clips (10) and take out the motor bonnet (4).
- ☞ Remove the cloth dust filter (16) and the paper dust bag (h).
- ☞ The tank should be empty and clean before wet vacuuming.

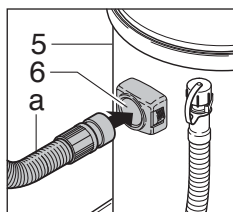

- ☞ Place the motor housing (4) back into position and adjust by and close the boiler clips (10).
- ☞ Suction hose (a) in the hose connection (6) to the boiler (5) connect.

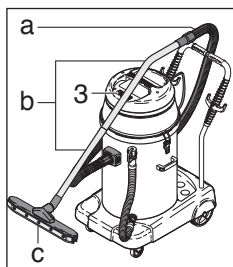

- ☞ The stainless steel tubes (b) together and connect to the suction hose (a).
- ☞ Wrap the power cord (9) completely. Install the required accessories (eg water suction (c)).
- ☞ Now you may proceed with vacuum cleaning by pressing the main switch (3) on, 1, 2 or 3 Motors.

2. Conversion to a dust vacuum cleaner

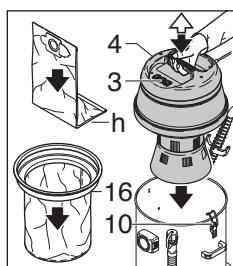

- ☞ Switch off vacuuming (3). Open the tank clips (10) and take out the motor bonnet (4).
- ☞ Insert the cloth filter (16).
- ☞ For hygiene reasons it is advised to use the paper dust bag (h).
- ☞ Place the motor housing (4) back into position and adjust by and close the boiler clips (10).

- ☞ Depending on working location, equip machine with its best possible vacuum-combination (d, e, f oder g).
- ☞ Now you may proceed with vacuum cleaning by pressing the main switch (3) on, 1, 2 or 3 Motors.

3. Emptying the tank

- ☞ When the fluids have reached the highest permitted level in the tank float valve automatically blocks suction and the motor gets noisier. In this case, switch off the vacuum cleaner immediately, pull the plug, remove the motor bonnet from the tank and empty the tank.
- ☞ After each operation empty the tank of the vacuum cleaner.
- ☞ Switch off vacuuming (3). Open the tank clips (10) and take out the motor bonnet (4).
- ☞ Disconnect the suction hose (a) from the hose connector (6).
- ☞ Empty the tank by tilting.
- ☞ Connect the hose (a) to the hose connector (6).
- ☞ Place the motor housing (4) back into position and adjust by and close the boiler clips (10).
- ☞ The appliance is ready again for operation.

4. Dirt Water emptying with drain hose

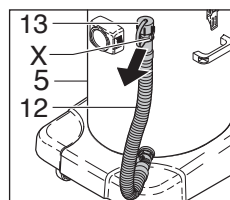

- ☞ Remove drain hose (12) from the support.
- ☞ Unscrew cap (13).
- ☞ Empty the tank (5).

⚠ After emptying the tank screw the cap (13) tight on the drain hose (12).

5. Important instructions for maintenance

- Be sure that the motor bonnet is inserted to the tank tightly.
- Check the sealing on the motor bonnet regularly.
- Keep the wheels (14+15) clean as required use oil or grease for the bearings.
- After using the vacuum cleaner, clean the float valve (7) and the tank (5) and dry it.
- Shake out dust filter - **do not wash**.

6. Information on commissioning, use and maintenance

- If the appliance used commercially, it should only be operated by persons instructed in use.
- The cleaner must be protected with a circuit breaker of the type "L" with a rated current of 10 A or fuse 10 A.
- Keep your vacuum cleaner sources of heat such as an oven, hob, etc. away.
- Do not suck razor blades and nails or flammables and explosives.
- In order to clean and maintain the machine, replace parts or convert to alternative functioning, the motor should be switched off and the plug removed from the mains socket.
- The mains cable must not be damaged by running over it, crushing or similar activities. It should be regularly checked for signs of damage or ageing. If its condition is not impeccable, the machine should not be used.
- When employing or replacing connection or extension cables, one must adhere strictly to the instructions of the appliance manufacturer.

6. Information on commissioning, use and maintenance

- The couplers for connection or extension cables must be designed to be at least splashproof.
- Repairs may only be carried out by authorized aftersales offices or by staff familiar with at the relevant safety regulations.
- Please note: These appliances are not suitable for vacuuming health-damaging dusts or easily flammable, combustible, toxic, caustic or irritant substances..
- They are only designed for use on level surfaces with a maximum incline of up to 2% and approved not for use on public roads or paths.

7. Finishing the clean job / Maintenance

- Switch-off the vacuum cleaner.
- Un-plug the unit from the electrical supply.
- Rinse the dust and water tank with clean water.
- Clean the entire unit with a damp cloth.
- The unit may never be cleaned with means of a high pressure cleaner.
- Only use original spare parts and accessories when repairing the unit.
- Repairs may only be made by authorised specialists who have full training on the maintenance of the vacuum cleaner.

Careful maintenance will prolong the lifetime of the wet and dry vacuum cleaner.





8. Interference / Troubleshooting

 Before working on the machine disconnect mains cable!

 Only do repairs and service that are mentioned in these operating instructions.

Leave service and repairs, especially repairs on electrical components, the after sales service of an authorised service agent.

The following advice will help you detect faults and help you resolve them:



Disturbance	Reason	Removal
Machine does not work	 Connections not plugged-in	● Check connections.
Insufficient Vacuuming performance	 Suction hose (a), tubes (b)	● Check hose, tubes,
	 Tool (c,d,e,f oder g) clogged or	● bag and tools and
	 Dustbag (h) full	● remove any blockages.
	 Motor cover (4) not placed properly	● Fit motor cover (4) properly.
If the vacuum cleaner does not work after checking above faults, please contact authorised service agent!		

Technical data	2 Engines	SW 60	3 Engines
Voltage		230 V	
Vacuum motor	2 x 950W		3 x 1000W
Suction (vacuum)	205 mbar		180 mbar
Effective volume of water	56 l		50 l
Cable length	10 m		12 m
Working width	42 cm		37 cm
Weight	21,3 kg		33 kg
Dimensions L / W / H	61/52/92cm		68/50/76cm

Storage

If the machine is not used store it dry and keep the room temperature always above 0° degree.

Environmental protection

	The packaging material can be recycled. Please do not throw the packaging material into household waste; please send it for recycling.
	Old appliances contain valuable materials that can be recycled; these should be sent for recycling. Batteries, oil, and similar substances must not enter the environment. Please dispose of your old appliances using appropriate collection systems.

EC-Declaration of Conformity

We,

Cleanfix Reinigungssysteme AG
Stettenstrasse 15 - CH-9247 Henau

declare under our sole responsibility that the product,

Wet and dry vacuum cleaner

SW 60

from serial code No. 9001 and following (name,type, serial number)

to which this declaration relates is in conformity with the following standard(s) or other normative document (s).

EN 55014-1:06 + A1:09 + A2:11, EN 55014-2:97 + A1:01 + A2:08, EN 60335-1:12, EN 60335-2-69:09, EN 61000-3-2:06 + A1:09 + A2:09, EN 61000-3-3:13, EN 62233:08

Following the provisions of Directive

2004/108/EC (EMC),
2006/42/EC (MD)
2011/65/EC (RoHS)

Henau 17.04.2013
(Place and date of issue)



Roland Flück
Director of Development
Authorised Regulatory Manager

Cleanfix Reinigungssysteme AG

Stettenstrasse 15

CH-9247 Henau

Tel. 0041 71 955 47 47

Fax 0041 71 955 47 60

www.cleanfix.com

info@cleanfix.com



Lire le manuel avant d'utiliser l'aspirateur



Ce document est destiné au personnel de commande

- ☞ Avant le montage, la mise en service et l'entretien de l'appareil, veuillez vous familiariser avec les indications et les recommandations de cette notice.
- ☞ Ainsi vous serez bien maître de la machine et en optimiserez le rendement. L'entretien et les soins de la machine conformes à cette directive servent à votre sécurité et lui conservent sa valeur.
- ☞ **Le fabricant n'assume aucune garantie pour les dommages personnels et matériels provoqués par le maniement inapproprié de la Aspirateurs poussière et eau.**



Consignes de sécurité

Pour votre propre sécurité

- Avant de mettre en service l'aspirateur, vous devez absolument lire à fond les instructions de service et la conserver toujours sous la main.
- L'aspirateur sec et humide peut être utilisé que par des personnes formées à la manipulation et la responsabilité spécifique de l'opération.
- Cet appareil n'est pas destiné à être utilisé par des personnes (y compris des enfants) dont les capacités physiques, sensorielles ou mentales sont limitées ou qui manquent d'expérience et de connaissances, à moins que ces personnes ne soient placées sous surveillance et informées sur le mode d'utilisation de l'appareil.
Veiller à ce que les enfants ne jouent pas avec l'appareil.
- L'aspirateur sec et humide n'est pas adapté pour le traitement à partir de laquelle la poussière et les liquides dangereux sont libérés.



Généralités

- L'utilisation de l'aspirateur est soumise aux dispositions nationales en vigueur. A part les instructions de service et les règlements obligatoires de prévention des accidents en vigueur dans le pays de l'utilisateur il faut observer aussi les règles techniques non reconnues du métier pour travailler en respectant la sécurité et les règles de l'art. Il faut s'interdire tout procédé douteux pour la sécurité.



Emploi conforme aux dispositions

- Aspirateur à trois moteurs sur chariot fixe. Mise en route indépendante des moteurs, cuve inox équipée d'un flexible de vidange.
- Toutes ces machines sont destinées exclusivement au nettoyage par voie humide de revêtements de sols résistants à l'eau à l'intérieur des bâtiments.



Lire le manuel avant d'utiliser l'aspirateur



Ce document est destiné au personnel de commande



Emploi conforme aux dispositions

- Tout emploi dépassant ce cadre et considéré comme non conforme aux dispositions. Le fabricant ne répond pas des dommages qui en résultent ; seul l'utilisateur en assume le risque.
- L'emploi conforme aux dispositions comprend aussi le respect des conditions de service, d'entretien et de réparation prescrites par le fabricant.
- Les prescriptions de prévention des accidents à ce sujet ainsi que les autres règles de sécurité et de travail généralement reconnues doivent être respectées.
- Les changements arbitraires apportés à l'aspirateur excluent la responsabilité du fabricant pour les dommages qui en résulteraient.
- Avant d'utiliser ce procédé de nettoyage, il faut vérifier si les surfaces s'y prêtent!
- Prendre garde à la pression spécifique de surface sur les planchers à élasticité ponctuelle, par exemple dans les gymnases!



Responsabilité des produits

- L'opérateur de la machine est strictement informé que l'aspirateur eau et poussière ne doit être utilisé selon les instructions de fonctionnement. Si l'aspirateur n'est pas utilisé conformément à la réglementation, l'utilisateur est responsable des dommages. Dans un tel cas, toute forme de garantie est refusée par le constructeur.



Sources de risques

- En cas de transport dans des ascenseurs, il faut observer les instructions pour les utilisateurs et les consignes de sécurité valables dans chaque cas, surtout sur la limite de charge.



Personnel d'entretien admis

- L'aspirateur sec et humide ne peuvent être entretenus et réparés par des personnes qui ont la légitimité technique et juridique.



Première mise en service

- En général, la livraison, l'instruction sur les consignes de sécurité, la manipulation et l'entretien ainsi que la mise en service sont effectuées par notre spécialiste autorisé.
- Si ce n'est pas le cas, l'utilisateur est responsable de l'instruction de l'opérateur.

Constitution des appareils SW 60

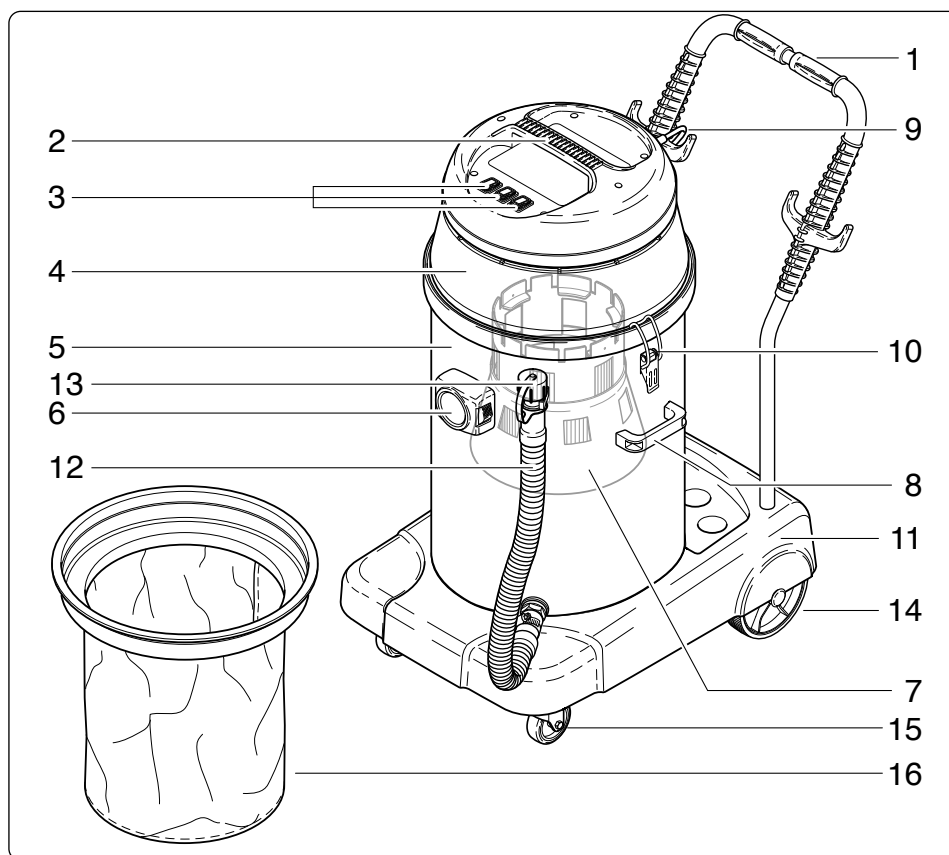

Aspirateur sec-humide

- 1 Poignée
- 2 Poignée de transport
- 3 On / Off - commutateur
- 4 Corps moteur
- 5 Cuve en acier inoxydable
- 6 Raccord pour tuyau d'aspiration
- 7 Flotter et filtrer panier
- 8 Poignée de cuve
- 9 Câble d'alimentation électrique
- 10 Réservoir de verrouillage de loquet
- 11 Corps véhicule
- 12 Tuyau de vidange
- 13 Couvercle du manchon
- 14 Roue
- 15 2 roulettes pivotantes
- 16 Les tissus à filtrer

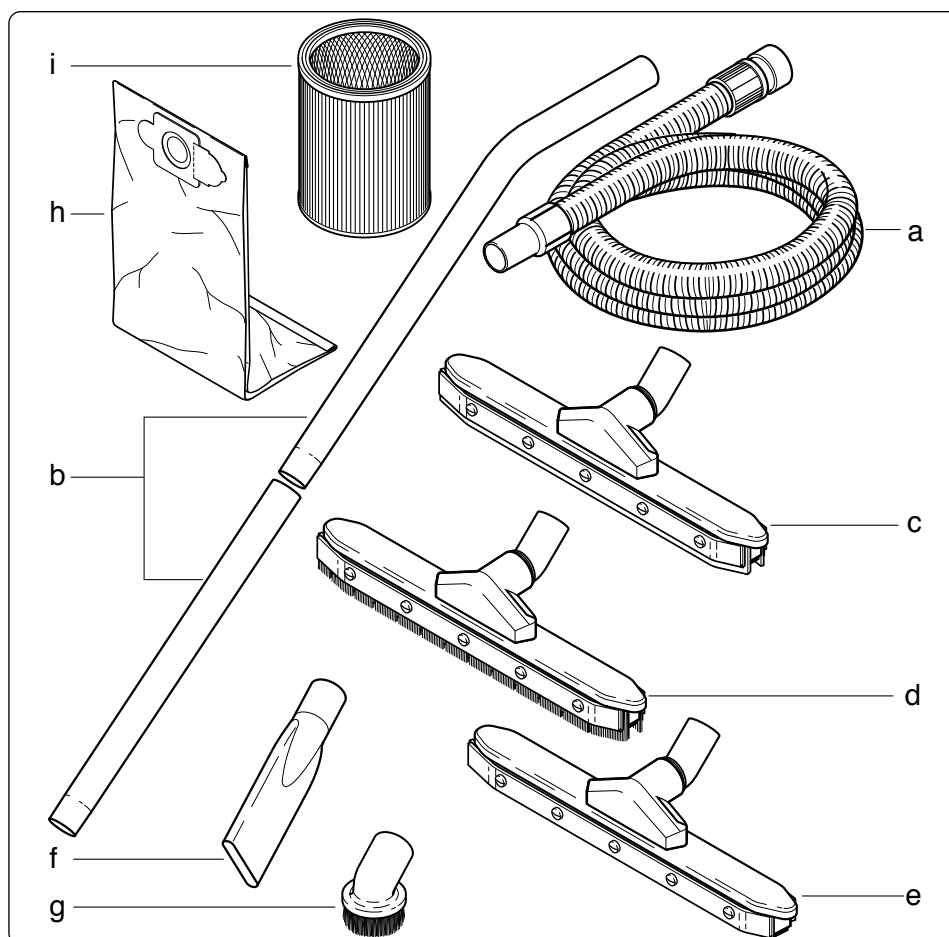

Accessoires standard

- a Flexible d'aspiration cpl.
- b 2 tubes inox cpl.
- c Buse de sol en caoutchouc
- d Buse de brosse
- e Buse de sol dur
- f Suceur étroit
- g Embout brosse circulaire

Accessoires Optionales

- h Sac papier
(1 paquet à 5 sacs)
Point n ° 011.430
- i Filterpatrone
Point n ° 011.450

Mise en service / Fonctionnement

- Vérifier si la tension de l'appareil (voltage) correspond à la tension indiquée de la machine.
- L'aspirateur, en fonction de la zone de travail équipé d'une aspiration adéquate. Conduire la machine au chantier.
- En fonction de la surface à nettoyer, on peut 1, 2 ou 3 moteurs peuvent fonctionner avec un interrupteur.



Avant la mise en service de l'eau doit toujours aspirer le tissu filtrant et le sac sera supprimé.

1. Equipement d'aspirateur à eau avec suceur mobile



Avec filtre de en chiffon ou de sacs en papier filtre absorber toute l'eau. Les pertes en capital peuvent en résulter.

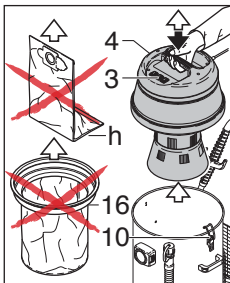

☞ Ventouse avec interrupteur (3) hors tension. La barre de verrouillage 2-réservoir (10) Ouvrir et retirer la tête du moteur (4) vers le haut.

☞ Retirez le filtre en tissu (16) et sac à poussière éventuellement (h).

☞ Doit sucer avant de mouiller le réservoir est vide et propre.

☞ Remplacer la tête de moteur (4) et fermez le verrouillage de la chaudière boulon (10).

☞ Le tuyau d'aspiration (a) Branchez le connecteur du tuyau (6) de la cuve en acier inoxydable (5).

☞ Les tubes en acier inoxydable (b), et relier le tuyau souple (a).

☞ Enroulez le cordon d'alimentation complètement. Installez les accessoires nécessaires (par exemple d'aspiration d'eau (c).

☞ Vous pouvez démarrer en appuyant sur le bouton d'alimentation (3) avec le nettoyage.

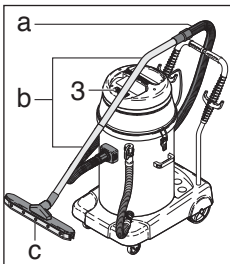
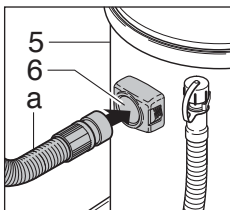

2. Equipement comme aspirateur de poussière

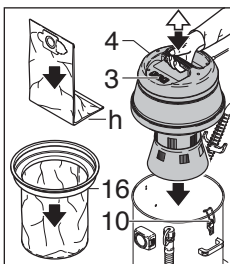

☞ Eteignez l'aspirateur (3). Ouvrez les clips de réservoir (10) et retirer le capot du moteur (4).

☞ Insert de filtre en tissu (16).

☞ Pour des raisons d'hygiène, il est conseillé d'utiliser le sac à poussière en papier (h).

☞ Remplacer la tête de moteur (4) et fermez le verrouillage de la chaudière boulon (10).

☞ Aspiration après chaque espace de travail avec buse adaptée équipé (d, e, f ou g).

☞ Vous pouvez démarrer en appuyant sur le bouton d'alimentation (3) avec le nettoyage.

3. Vidange du réservoir d'eau sale

☞ Lorsque le niveau d'eau monte à un maximum, le flotteur s'arrête automatiquement, le moteur continue à tourner. Dans ce cas, éteignez l'appareil interrupteur marche (3) et retirez la fiche de la prise.

☞ Après chaque opération de vider le réservoir de l'aspirateur.

☞ Eteignez l'aspirateur (3). Ouvrez les clips de réservoir (10) et retirer le capot du moteur (4).

☞ Disconnect the suction hose (a) from the hose connector (6).

☞ Videz le réservoir en l'inclinant.

☞ Raccorder le tuyau (a) sur le connecteur de tuyau (6).

☞ Remplacer la tête de moteur (4) et fermez le verrouillage de la tank boulon (10).

☞ L'appareil est de nouveau prêt à emploi.

4. Vidage de l'eau sale avec le tuyau

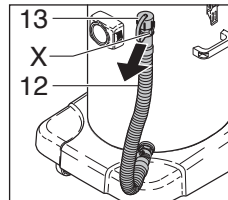

☞ Enlever le tuyau de vidage (12) du support (x).

☞ Dévisser le bouchon (13).

☞ Vidage de la cuve en acier inoxydable (5).



Après avoir vidé le réservoir visser le bouchon (13) serrée sur le tuyau de vidange (12).

5. Points importants

- Mais capot moteur avec précaution sur le réservoir pour assurer l'étanchéité.
- Vérifier régulièrement.
- Si nécessaire huiler ou graisser les roues (14 et 15).
- Garder les roues (14 et 15) en état propre.
- Après l'utilisation de l'aspirateur à flotter et filtrer panier et la chaudière propre et sec.
- Battre le filtre de poussière (k); **ne pas nettoyer avec de l'eau.**

6. Information pour la mise en service, exploitation et maintenance

- Le matériel professionnel ne sera utilisé que par des personnes formées du maniement de celui-ci.
- L'appareil doit être protégé par un interrupteur automatique du type du „L“ avec un courant nominal de 10 A ou par un coupe-circuit à lame de plomb de 10 A.
- Votre aspirateur n'est pas de sources de chaleur comme un four, plaque de cuisson, etc éteint.
- Ne pas absorber avec votre machine des matériels combustibles et explosives que gilette, clou, etc.
- Lorsque le nettoyage et entretien de la machine, le remplacement des pièces, ou lors du passage à une autre fonction du moteur est éteint et que le Pour retirer la fiche.
- Le câble d'alimentation ne doit pas être blessé par la conduite sur, pincer, tirer, etc, ou endommagés. Elle régulièrement pour des signes d'enquêteur sur un accident ou du vieillissement. Si leur état n'est pas bon, ne pas utiliser l'aspirateur.
- Couplage des câbles de connexion et d'extension doit être au moins conception anti-éclaboussure.

6. Information pour la mise en service, exploitation et maintenance

- Les réparations ne peuvent être effectuées par le Centre de service à la clientèle zugelassene ou par des professionnels qui connaissent bien tous les règlements de sécurité en vigueur.
- Attention! Ces aspirateurs humides et sèches ne sont pas adaptés pour l'extraction des poussières dangereuses et la santé des inflammable, combustible, toxique, corrosif ou des substances irritantes.
- Ils sont en hausse uniquement pour une utilisation sur des surfaces planes avec un. Dégradé jusqu'à 2% seulement et n'est pas approuvé pour utilisation sur les voies publiques ou chemins.

7. Achèvement des travaux de nettoyage / Entretien

- Fermer l'interrupteur principale.
- Retirer la cable d'alimentation de la prise.
- Rincer la poussière et le réservoir d'eau avec de l'eau propre.
- Nettoyer l'appareil avec une chiffon humide.
- Aspirateur poussière et eau ne doit jamais être nettoyer avec un appareil de haute pression.
- Utiliser que des pièces originale du fabricant en cas de réparations. Les réparations et travaux d'entretien doivent être effectués par un centre de service autorisé.

Un entretien soigneux permettra de prolonger la durée de vie de l'aspirateur humide et sec.





8. Interférences / Dépannage

 Off avant de travailler sur la machine, la fiche!

 N'effectuer que les travaux d'entretien et de réparation décrits dans la notice d'instructions d'emploi.

Vous devez absolument confier au service après-vente ou à des techniciens autorisés les travaux d'entretien et de réparation, surtout pour le dépannage des dérangements électriques.

Les conseils ci-après vous aideront à détecter les dérangements et à y remédier.



Dérangement	Cause	Reparation
Performance insuffisant d'aspiration	 L'alimentation est interrompue	● Connecter les prises
L'insuffisance d'aspiration	 Tuyau d'aspiration (a), le tube d'aspiration (b)	● Retirer les blocages dans le tuyaux ou dans les tubes,
	 Brosse à épousseter (c, d, e, f ou g) bloquée	remplacer le sac de poussière.
	 Sac de poussiere (h) entièrement	
	 Bloc de moteur (4) n'est pas installécorrectement	● Placer bien le couvercle du moteur
Si l'aspirateur ne fonctionne pas après vérification ci-dessus fautes, s'il vous plaît communiquer avec l'agent de service autorisé.		

DATES TECHNIQUES:	2 Moteurs	SW 60	3 Moteurs
Tension		230 V	
Aspiration naturelle	2 x 950W		3 x 1000W
Vacuum	205 mbar		180 mbar
Volume utile	56 l		50 l
Longueur du câble	10 m		12 m
Largeur de travail	42 cm		37 cm
Poids sans accessoires	21,3 kg		33 kg
Dimensions L / l / H	61/52/92cm		68/50/76cm

Stockage

Si l'on n'utilise pas la machine, il faut l'entreposer au sec et dans une ambiance normale (pas au-dessous de 0°)

Protection de l'environnement

	Les matériaux constitutifs de l'emballage sont recyclables. Ne pas jeter les emballages dans les ordures ménagères, mais les remettre à un système de recyclage.
 	Les appareils usés contiennent des matériaux précieux recyclables lesquels doivent être apportés à un système de re-cyclage. Il est interdit de jeter les batteries, l'huile et les substances similaires dans l'environnement. Pour cette raison, utiliser des systèmes de collecte adéquats afin d'éliminer les appareils hors d'usage.

Déclaration de Conformité

Nous,

Cleanfix Reinigungssysteme AG
Stettenstrasse 15 - CH-9247 Henau

Déclarons sous notre seule responsabilité que le produit

Aspirateurs poussière

SW 60

De No. de code série 9001 et suivantes
(nom, type, no. de serie.)

auquel se réfère cette déclaration est conforme à la (aux) norme (s) ou autre (s) document (s) normatif (s).

EN 55014-1:06 + A1:09 + A2:11, EN 55014-2:97 + A1:01 + A2:08, EN 60335-1:12, EN 60335-2-69:09, EN 61000-3-2:06 + A1:09 + A2:09, EN 61000-3-3:13, EN 62233:08

Conformément aux dispositions de Directive

**2004 / 108 / EC (EMC),
2006 / 42 / EC (MD)
2011 / 65 / EC (RoHS)**

Henau 17.04.2013
(Lieu et date)



Roland Flück
Directeur Développement
Respon. autor. Documentation Technique

Cleanfix Reinigungssysteme AG
Stettenstrasse 15
CH-9247 Henau
Tel. 0041 71 955 47 47
Fax 0041 71 955 47 60
www.cleanfix.com
info@cleanfix.com