

KRAFTWERK®

FAVORITE TOOLS SINCE 1979

Bedienungsanleitung

Akku-Schrauber 20 V 4 Ah 200 Nm

404.000.001

DE

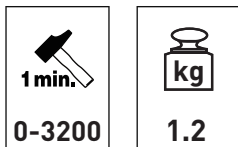
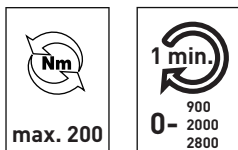
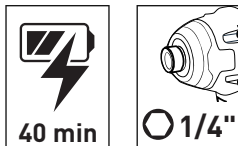
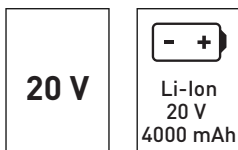

BESCHREIBUNG DES WERKZEUGS

BETRIEBSKONTROLLE



lesen, verstehen und befolgen Sie alle Sicherheitsregeln und Anweisungen, bevor Sie dieses Werkzeug benutzen. Bitte bewahren Sie diese Anleitung für spätere Rückfragen auf.

1. WICHTIGSTE TEILE

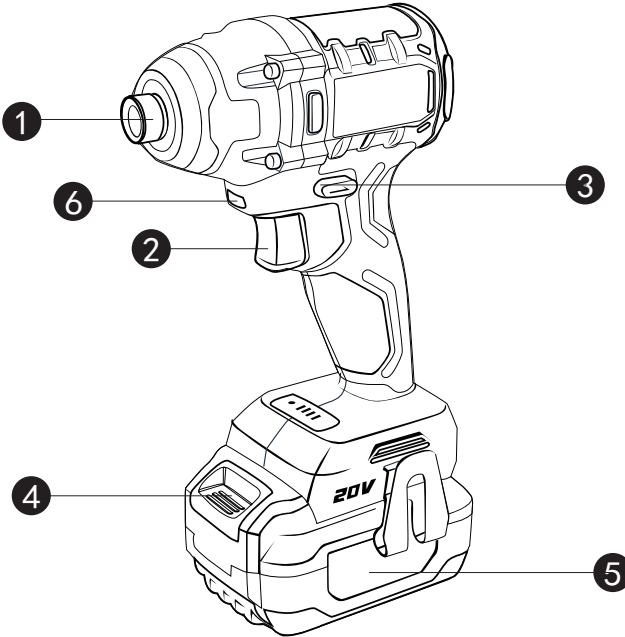

1. Schlüsselloses Spannfutter
2. Abzug
3. Vorwärts/rückwärts Wahlschalter
4. Batterieentriegelungstaste
5. Akku
6. Arbeitsleuchte

2. WERKZEUG-SPEZIFIKATIONEN

Model	404.000.001
Nennspannung (V)	20
Geschwindigkeit ohne Last (min ⁻¹)	0-2800
Max. Drehmoment Nm	200

HINWEIS:

Aufgrund der kontinuierlichen Weiterentwicklung von Kraftwerk können die hierin enthaltenen Spezifikationen ohne vorherige Ankündigung geändert werden.
ohne vorherige Ankündigung.

ALLGEMEINE SICHERHEITSVORSCHRIFTEN

⚠️ WARNUNG: Lesen Sie alle Anleitungen. Die Nichtbeachtung aller unten aufgeführten Anweisungen kann zu elektrischem Stromschlag, Feuer und/oder schweren Verletzungen führen.

BEWAHREN SIE DIESE ANLEITUNG AUF

Der Begriff "Elektrowerkzeug" in allen unten aufgeführten Warnhinweisen bezieht sich auf Ihr netzbetriebenes (kabelgebundenes) Elektrowerkzeug oder ein batteriebetriebenes (kabelloses) Elektrowerkzeug.

1. Arbeitsplatz

- 1) Arbeitsplatz sauber und gut beleuchtet halten. Verschmutzte und dunkle Arbeitsplätze laden zu Unfällen ein.
- 2) Betreiben Sie Elektrowerkzeuge nicht in explosiver Atmosphäre, z. B. bei Vorhandensein von brennbaren Flüssigkeiten, Gasen oder Staub. Elektrowerkzeuge erzeugen Funken die den Staub oder die Dämpfe entzünden können.
- 3) Halten Sie Kinder und Unbeteiligte fern, während Betrieb eines Elektrowerkzeugs. Ablenkungen können dazu führen, dass Sie die Kontrolle verlieren.

2. elektrische Sicherheit

- 1) Der Stecker des Elektrowerkzeugs muss in die Steckdose passen. Niemals den Stecker in irgendeiner Weise verändern. Verwenden Sie keine Adapter Adapterstecker mit geerdeten Elektrowerkzeugen. Unveränderte Stecker und passende Steckdosen verringern Risiko eines elektrischen Schlags.
- 2) Vermeiden Sie Körperkontakt mit geerdeten oder geerdeten Oberflächen, wie z. B. Leitungen, Heizkörpern und Kühlschränken. Es besteht ein erhöhtes Risiko eines Stromschlags, wenn Ihr Körper geerdet ist oder geerdet wird.
- 3) Setzen Sie Elektrowerkzeuge nicht Regen oder Nässe aus. Bedingungen aus. Das Eindringen von Wasser in ein Elektrowerkzeug erhöht das Risiko eines elektrischen Schlags.
- 4) Missbrauchen Sie das Kabel nicht. Verwenden Sie das Kabel niemals zum Tragen, Ziehen oder Ausstecken des Elektrowerkzeugs. Halten Sie Kabel von Heißöl, scharfen Kanten oder beweglichen Teilen fern. Beschädigte oder verwickelte Kabel erhöhen das Risiko eines Stromschlags.
- 5) Wenn Sie ein Elektrowerkzeug im Freien betreiben, verwenden Sie ein Verlängerungskabel, das für den Außeneinsatz geeignet ist. Die Verwendung eines eines für den Außenbereich geeigneten Kabels verringert die Gefahr eines Stromschlags.

3. Persönliche Sicherheit

- 1) Bleiben Sie wachsam, beobachten Sie, was Sie tun und gesunden Menschenverstand, wenn Sie ein

Elektrowerkzeug bedienen. Benutzen Sie kein Sie ein Elektrowerkzeug nicht, wenn Sie müde sind oder unter dem Einfluss von Drogen, Alkohol oder Medikamenten stehen. Ein Moment Moment der Unachtsamkeit beim Bedienen von Elektrowerkzeugen kann zu schweren Verletzungen führen.

- 2) Verwenden Sie eine Sicherheitsausrüstung. Tragen Sie immer einen Augenschutz. Sicherheitsausrüstung wie Staubmaske, rutschfeste Sicherheits Schutzausrüstung wie Staubmaske, rutschfeste Sicherheitsschuhe, Schutzhelm oder Gehörschutz, die unter Bedingungen verwendet werden, reduzieren Personenschäden.
- 3) Vermeiden Sie plötzliches Anlaufen. Vergewissern Sie sich, dass der Schalter in der Stellen Sie sicher, dass der Schalter in der Aus-Stellung ist, bevor Sie den Stecker einstecken. Wenn Ihr Finger auf Wenn Sie den Finger auf den Schalter legen oder Elektrowerkzeuge einstecken, die den Schalter eingeschaltet ist, lädt zu Unfällen ein.
- 4) Entfernen Sie einen eventuellen Einstellschlüssel oder Schraubenschlüssel, bevor Sie das das Elektrowerkzeug einschalten. Ein Schlüssel oder ein Schlüssel, der an einem einem rotierenden Teil des Elektrowerkzeugs steckt, kann zu Personenschäden führen.
- 5) Überstrecken Sie sich nicht. Achten Sie stets auf sicheren Stand und Gleichgewicht zu jeder Zeit. Dies ermöglicht eine bessere Kontrolle über das Elektrowerkzeug Werkzeugs in unerwarteten Situationen.
- 6) Kleiden Sie sich richtig. Tragen Sie keine weite Kleidung oder Schmuck. Halten Sie Ihre Haare, Kleidung und Handschuhe von von beweglichen Teilen fern. Lose Kleidung, Schmuck oder lange Haare können sich in beweglichen Teilen verfangen.
- 7) Falls Vorrichtungen zum Anschluss von Staub Absaug- und Auffangeinrichtungen vorgesehen sind, stellen Sie sicher, dass diese angeschlossen und ordnungsgemäß verwendet werden. Die Verwendung dieser Vorrichtungen kann die staubbedingte Gefährdung reduzieren.

4. Einsatz und Pflege von Elektrowerkzeugen

- 1) Setzen Sie das Elektrowerkzeug nicht mit Gewalt ein. Verwenden Sie das richtige Elektrowerkzeug Elektrowerkzeug für Ihre Anwendung. Das richtige Elektrowerkzeug wird das richtige Elektrowerkzeug erledigt die Arbeit besser und sicherer mit der Geschwindigkeit, für die eskonzipiert wurde.
- 2) Verwenden Sie das Elektrowerkzeug nicht, wenn der Schalter nicht es ein- und ausschaltet. Jedes Elektrowerkzeug, das sich nicht mit dem Schalter nicht mit dem Schalter gesteuert werden kann, ist gefährlich und muss repariert werden.
- 3) Ziehen Sie den Stecker von der Stromquelle ab, bevor Sie Einstellungen vornehmen, Zubehörteile austauschen, oder Elektrowerkzeuge lagern. Solche vorbeugenden Sicherheitsmaßnahmen verringern das Risiko, das Elektrowerkzeug versehentlich zu starten.

4) Lagern Sie nicht benutzte Elektrowerkzeuge außerhalb der Reichweite von Kindern und lassen Sie Personen, die nicht mit dem Elektrowerkzeug Personen, die mit dem Elektrowerkzeug oder dieser Anleitung nicht vertraut sind, das Elektrowerkzeug bedienen.

Elektrowerkzeuge sind gefährlich in den Händen von ungeschulten Benutzer gefährlich.

5) Pflegen Sie Elektrowerkzeuge. Prüfen Sie auf Fehlausrichtung oder Verklümmung beweglicher Teile, Bruch von Teilen und alle und alle anderen Zustände, die die Funktion der Elektrowerkzeuge beeinträchtigen können.

Betrieb beeinträchtigen können. Lassen Sie das Elektrowerkzeug bei Beschädigung reparieren vor dem Einsatz reparieren. Viele Unfälle werden durch schlecht gewartete gewarteten Elektrowerkzeugen verursacht.

6) Halten Sie Schneidwerkzeuge scharf und sauber. Ordnungsgemäß Schneidwerkzeuge mit scharfen Schneidkanten sind weniger empfindlich und lassen sich leichter kontrollieren.

7) Verwenden Sie das Elektrowerkzeug, das Zubehör und die Werkzeuge etc. in Übereinstimmung mit dieser Anleitung und in der Art und Weise, wie es für den jeweiligen Elektrowerkzeug-Typ unter Berücksichtigung der Arbeitsbedingungen und der auszuführenden der auszuführenden Arbeiten. Die Verwendung des Elektrowerkzeugs für andere als die vorgesehenen Arbeiten kann zu einer gefährlichen Situation führen.

5. Verwendung und Pflege des Akkuwerkzeugs

1) Laden Sie nur mit dem vom Hersteller angegebenen Ladegerät Hersteller angegebenen Ladegerät. Ein Ladegerät, das für einen Batterietyp geeignet ist eines Akkupacks geeignet ist, kann bei Verwendung mit einem anderen Akku-Pack verwendet wird.

2) Verwenden Sie Elektrowerkzeuge nur mit speziell dafür vorgesehenen Akkupacks. Die Verwendung anderer Akkupacks kann zu Verletzungs- und Brandgefahr führen.

3) Wenn der Akku nicht verwendet wird, halten Sie ihn fern von anderen Metallgegenständen, wie Büroklammern, Münzen, Schlüsseln, Nägeln Schrauben oder anderen kleinen Metallgegenständen, die eine Verbindung von einem Anschluss zum anderen herstellen können. Kurzschließen der Batteriepole kann zu Verbrennungen oder einem Feuer verursachen.

4) Unter missbräuchlichen Bedingungen kann Flüssigkeit aus der Batterie austreten. Vermeiden Sie den Kontakt mit der Batterie. mit Wasser ausspülen. Wenn die Flüssigkeit in die Augen gelangt, suchen Sie zusätzlich ärztliche Hilfe auf. Aus dem Behälter austretende Flüssigkeit aus der Batterie kann zu Reizungen oder Verbrennungen führen.

6. Wartung

1) Lassen Sie Ihr Elektrowerkzeug von einem qualifizierten Repara nur identische Ersatzteile verwenden. Dies wird sichergestellt, dass die Sicherheit des Elektrowerkzeugs erhalten bleibt.

1. Vermeiden Sie unbeabsichtigtes Einschalten, stellen Sie sicher, dass der Ein/Aus vor dem Einsetzen des Akkupacks in die Aus-Position verpacken. Tragen Sie das Elektrowerkzeug mit dem Finger auf dem Ein/Aus-Schalter oder das Einsetzen des Akkupacks in Das Tragen des Elektrowerkzeugs mit dem Finger am Ein/Aus-Schalter oder das Einsetzen des Batteriepacks in Elektrowerkzeuge mit eingeschaltetem Schalter lädt zu Unfällen ein.

2. öffnen Sie den Akku nicht. Es besteht die Gefahr eines Kurzschlusses. Schützen Sie den Akku vor Hitze, z.B. auch vor dauerhafte Sonneneinstrahlung und Feuer. Es besteht die Gefahr Explosionsgefahr.

3. Bei Beschädigung und unsachgemäßem Gebrauch der Batterie können Dämpfe austreten, Sorgen Sie für Frischluft und suchen Sie bei Beschwerden einen Arzt auf.

4. Sorgen Sie für Frischluft und suchen Sie bei Beschwerden einen Arzt auf. Die Dämpfe können können die Atemwege reizen. Bei einem Defekt der Batterie kann Flüssigkeit austreten und mit angrenzenden Bauteilen in Berührung kommen.

5. Prüfen Sie betroffene Teile. Reinigen Sie solche Teile oder reinigen Sie diese Teile oder tauschen Sie sie gegebenenfalls aus.

6. Verwenden Sie den Akku nur in Verbindung mit einem Kraftwerk Elektrowerkzeug. Nur diese Maßnahme schützt den Akku vor gefährlicher Überlastung.

7. Verwenden Sie zum Laden des Akkus nur ein Kraftwerk Ladegerät.

8. Das Akkupaket darf nicht gequetscht, fallen gelassen oder beschädigt werden. Verwenden Sie Verwenden Sie kein Akkupaket oder Ladegerät, das fallen gelassen wurde oder einen scharfen Schlag erhalten hat. Eine beschädigte Akku ist explosionsgefährdet. Entsorgen Sie eine Entsorgen Sie einen heruntergefallenen oder beschädigten Akku sofort.

9. Laden Sie ein Akkuwerkzeug nicht an einem feuchten oder nassen Ort auf. Wenn Sie diese Regel befolgen, verringern Sie das Risiko eines Stromschlags.

SICHERHEITSGESAMT FÜR DAS LADEGERÄT

1. Schützen Sie das Batterieladegerät vor Regen und Feuchtigkeit. Das Eindringen von Wasser in ein Batterieladegerät erhöht die Gefahr eines elektrischen Schlages.

2. Laden Sie keine anderen Batterien. Das Batterieladegerät ist nur zum Laden von Kraftwerk-Lithium-Ionen Batterien innerhalb des angegebenen Spannungsbereichs. Andernfalls Es besteht Brand- und Explosionsgefahr.

3. Halten Sie das Ladegerät sauber. Verunreinigungen können Verschmutzung kann die Gefahr eines elektrischen Schlages erhöhen.

4. Überprüfen Sie vor dem Gebrauch immer das Ladegerät, das Kabel und den Stecker. Wenn Sie Mängel feststellen, verwenden Sie das Ladegerät nicht; öffnen Sie niemals das Ladegerät. Lassen Sie es stattdessen nur von qualifiziertem Personal öffnen und nur von qualifiziertem Personal öffnen und reparieren, das Original-Ersatzteile verwenden. Beschädigte Ladegeräte, Kabel und Stecker erhöhen die Gefahr eines Stromschlags

SICHERHEITSGESAMT FÜR AKKUPACK

die Gefahr eines Stromschlags.

5. Betreiben Sie das Ladegerät nicht auf leicht entflammbarer Oberfläche (z.B. Papier, Textilien, etc.) oder in brennbarer Umgebung. Die Erwärmung des Ladegerätes während

SICHERHEITSHINWEISE FÜR AKKUPACK
SICHERHEITSHINWEISE FÜR DAS LADEGERÄT

Ladung kann einen Brand verursachen.

6. Schließen Sie das Ladegerät innerhalb des auf dem Ladegerät angegebenen Spannungsbereichs des Ladegeräts.

7. Ziehen Sie den Stecker des Ladegeräts aus der Steckdose Ziehen Sie den Netzstecker des Ladegeräts aus der Steckdose, bevor Sie Wartungs- oder Reinigungsarbeiten durchführen. um das Risiko eines Stromschlags zu verringern.

8. Trennen Sie das Ladegerät vom Stromnetz, wenn nicht in Gebrauch ist. Dadurch wird das Risiko eines elektrischen Schlags oder Beschädigung des Ladegeräts, falls Metallgegenstände in die Öffnung fallen.

9. Gefahr eines elektrischen Schlags. Berühren Sie nicht die nicht isolierte nicht isolierten Teil des Ausgangssteckers oder die nicht isolierte Batterieklemme.

ZUSÄTZLICHE SICHERHEITSVORSCHRIFTEN FÜR DEN KONSUMENTEN

1) Halten Sie das Elektrowerkzeug an den isolierten Griffflächen wenn Sie einen Vorgang durchführen, bei dem das Schneide Zubehör oder das Befestigungselement versteckte Leitungen berühren kann.

Schneidzubehör und Befestigungselemente, die eine "stromführende" Leitung berühren können freiliegende Metallteile des Elektrowerkzeugs "unter Spannung" stehen und dem Bediener einen elektrischen Schlag versetzen können.

2) Verwenden Sie den/die Zusatzhandgriff(e), falls im Lieferumfang des Geräts enthalten. Der Verlust der Kontrolle kann zu Verletzungen führen.

3) Verwenden Sie geeignete Detektoren, um festzustellen, ob Strom im Arbeitsbereich verdeckt sind, oder rufen Sie das örtliche Energieversorgungsunternehmen Stromversorgungsunternehmen um Hilfe. Der Kontakt mit elektrischen Leitungen kann zu Feuer und Stromschlag führen. Die Beschädigung einer Gasleitung kann zu einer Explosion führen. Das Eindringen in eine Wasserleitung verursacht Sachschäden.

4) Schalten Sie das Elektrowerkzeug sofort aus, wenn der Werkzeugeinsatz klemmt. Rechnen Sie mit einem hohen Reaktionsmoment das Rückschlag verursachen kann. Der Werkzeugeinsatz klemmt, wenn:
- das Elektrowerkzeug überlastet wird oder
- es sich im Werkstück verkeilt.

5) Halten Sie die Maschine mit einem festen Griff. Hohes Reaktions Drehmoment kann kurzzeitig auftreten beim Eintreiben und Lösen von Schrauben auftreten.

6) Sichern Sie das Werkstück. Ein Werkstück, das mit Spannvorrichtungen oder in einem Schraubstock eingespannt ist, wird sicherer gehalten als von Hand.
7) Warten Sie immer, bis die Maschine zum Stillstand gekommen ist vollständigen Stillstand der Maschine ab sie absetzen. Der Werkzeugeinsatz kann sich verklemmen und zum Verlust der Kontrolle über das

Elektrowerkzeug führen.

⚠️ WARNUNG: Einige Stäube, die beim Schneiden von Strom erzeugt werden enthält Chemikalien, die bekanntermaßen Krebs, Geburts Defekte oder andere reproduktive Schäden verursachen. Einige Beispiele für diese Chemikalien sind:

■ Blei aus bleihaltigen Anstrichen

■ Arsen und Chrom aus chemisch reagiertem Schnittholz. Ihr Risiko durch diese Expositionen variiert, je nachdem wie oft Sie diese Art von Arbeit verrichten. Um Ihre Exposition Exposition gegenüber diesen Chemikalien: Arbeiten Sie in einem belüfteten Bereich und arbeiten Sie mit zugelassener Sicherheits Ausrüstung.

STANDARDZUBEHÖR

- Klemme
- Ladegerät
- Akkupack

Prüfen Sie unbedingt das Zubehör, da es sich je nach Region und Modell ändern kann.

BETRIEB

1. Prüfen Sie, ob die Netzspannung mit den Typenschildangaben übereinstimmen!

2. BATTERIELADUNG

Die Batterie wird parallel geladen ausgeliefert. Um die volle Kapazität der Batterie zu gewährleisten, laden Sie die Batterie im Batterieladegerät vollständig auf, bevor Sie Ihr Elektrowerkzeug zum ersten Mal benutzen.

- 1) Laden Sie den Lithium-Ionen-Baupack mit dem richtigen Ladegerät.
- 2) Schließen Sie das Ladegerät an das Stromnetz an.
- 3) Richten Sie die erhabenen Rippen des Batteriepacks auf den Schlitz im Ladegerät aus.
- 4) Schieben Sie den Akkupack auf das Ladegerät.
- 5) Das Ladegerät kommuniziert mit dem Akku mit dem Akkupack, um den Zustand des Akkupacks zu ermitteln.
- 6) Das grüne Licht blinkt und das rote Licht leuchtet ist im Ladezustand.
- 7) Das rote und grüne Licht leuchtet ist der Zustand der Fülle.
- 8) Rote und grüne Lichter flackern abwechselnd, das Ladegerät ist nicht in Betrieb.

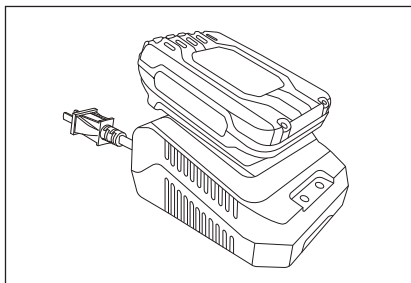

3. ANZEIGE FÜR NIEDRIGE BATTERIEKAPAZITÄT

● Wenn die LED-Arbeitsleuchten an der POWER BAR beginnen schnell und kontinuierlich zu flackern, wenn der Auslöseschalter am Schraubenschlüssel zu blinken beginnt, ist der Akku der Akku leer, und der Akku sollte aufgeladen werden. Wieder aufgeladen werden.

● Im Gegensatz zu anderen Akkutypen sind Lithium-Ionen-Akkus über die gesamte Laufzeit eine Laufzeit. Das Gerät verliert während der Arbeit nicht allmählich Energieverlust während der Arbeit. Um zu signalisieren, dass der Akku Akkupack das Ende seiner Laufzeit erreicht hat und geladen werden muss aufladen muss, fällt die Leistung des Geräts schnell ab. Die POWER BAR beginnt, vier blinkende LED Lichter, wenn der Akku vollständig entladen ist. Wenn dies geschieht, entfernen Sie das Werkzeug vom Werkstück und laden Sie den Akku nach Bedarf auf.

4. WECHSELN DES WERKZEUGS

⚠ WARNUNG: Vor allen Arbeiten am Elektrowerkzeug (z.B., Wartung, Werkzeugwechsel, etc.) sowie während Transport und Lagerung, stellen Sie den Drehrichtungsschalter in die Mittelstellung. Unbeabsichtigtes Betätigen des Ein/Aus-Schalters kann zu Verletzungen führen. Halten Sie das Schnellspannbohrfutter fest; drehen Sie es gegen den Uhrzeigersinn, bis der Bohrer eingesetzt werden kann. Halten Sie das Schnellspannbohrfutter fest; drehen Sie es im Uhrzeigersinn, um den Bohrer zu arretieren.

5. EINSETZEN DER BATTERIE

⚠ WARNUNG: Verwenden Sie nur Lithium-Ionen-Kraftwerk Kraftwerk-Batterien mit der auf dem Typenschild angegebenen Spannung Ihres Elektrowerkzeugs angegeben ist. Die Verwendung anderer Batterien kann zu Verletzungen führen und eine Brandgefahr darstellen.

HINWEIS: Die Verwendung von nicht für die Maschine geeigneten Batterien kann zu Fehlfunktionen oder Schäden am Elektrowerkzeug führen. Elektrowerkzeugs führen.

Stellen Sie den Drehrichtungsschalter 5 auf die mittlere Position, um ein unbeabsichtigtes Starten zu vermeiden.

Richten Sie die erhabene Rippe am Akku-Pack auf die Nuten der Bohrmaschine aus und setzen Sie den Akku-Pack dann an der Bohrmaschine, bis Sie ein "Klicken" hören, das anzeigt, dass der Akku-Pack fest angezogen ist.

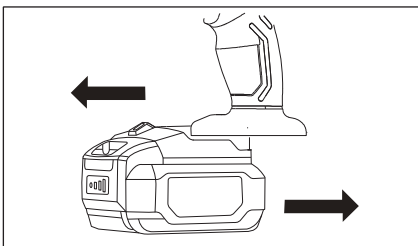

6. ARBEITSSCHEINWERFER-ANZEIGE

Die Arbeitsscheinwerfer-Anzeige leuchtet, wenn der Auslöseschalter gedrückt wird, wenn der Richtungsschalter 5 in der Mittelstellung oder in der Arbeitsstellung ist.

Sie ermöglicht die Ausleuchtung des Arbeitsbereiches bei ungünstigen Lichtverhältnissen.

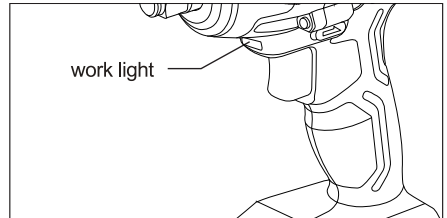

7. DREHMOMENTEINSTELLUNG

- Erste Einstellung: Exquisite Option
- Zweite Einstellung: Mäßige Leistung, um Schäden am Arbeitsplatz zu vermeiden.
- Dritte Einstellung: Release Max orque und Leistung
- Vierte Einstellung: Steuerung der Intelligenz einstellen

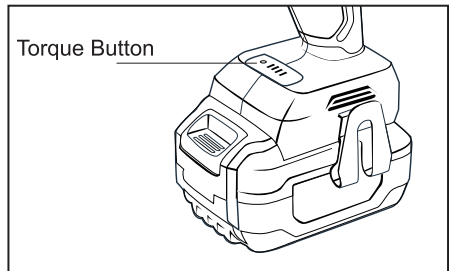

8. ADAPTER / ANTRIEBSBITS MONTIEREN

Ziehen Sie die Spannzangenhülse nach vorne und stecken Sie den Sechskantschaft des Adapters / Bohrers in die Spannzange. und führen Sie den Sechskantschaft des Adapters/Aufnahmebohrers in die Spannzange ein.

Lassen Sie die Spannzangenhülse los und ziehen Sie langsam den Adapter /- langsam und mit angemessener Kraft nach vorne ziehen, bis der Stift in der Spannzange in die Nut am Schaft einrastet. Dem Schaft einrastet.

9. RICHTIGE STECKDOSE WÄHLE

Verwenden Sie für Schrauben und Muttern immer die richtige Steckschlüsselgröße.

Eine falsche Größe des Steckschlüssels führt zu einem ungenauen und ungleichmäßiges Anzugsdrehmoment und/oder Schäden an der Schraube oder Mutter.

10. EINSETZEN DES STECKSCHLÜSSELS

Führen Sie den Vierkant der Steckdose mit angemessener Kraft in die Ende des Adapters mit angemessener Kraft ein.

ANWENDUNGEN

⚠️ WARNUNG: Stellen Sie den Rotaonal-Direktschalter auf die mittlere Position, um einen ungewollten Start zu vermeiden. Prüfen Sie und stellen Sie sicher, dass die Richtung

Ein- und Ausschalten

Um das Gerät zu starten, drücken Sie den Ein / Aus-Schalter und halten Sie ihn gedrückt. Um die Maschine auszuschalten, lassen Sie den Ein/Aus-Schalter los, und die Maschine stoppt.

HINWEIS: Wenn Sie die Taste loslassen, wird das Licht etwa 3-5s weiterleuchten. Die LED leuchtet, wenn der Ein/Aus-Schalter halb oder ganz gedrückt wird, und ist soll den direkten Arbeitsbereich des Elektrowerkzeugs beleuchten.

Drehrichtungsschalter

⚠️ WARNUNG: Bevor Sie den Drehrichtungsschalter muss das Werkzeug ausgeschaltet sein.

Rechtsdrehung: Zum Bohren vorwärts, drücken Sie den Drehrichtungsschalter nach links bis zum Anschlag.

Links-Drehung: Zum Bohren rückwärts, drücken Sie den Drehrichtungsschalter nach rechts bis zum Anschlag.

HINWEIS: Der Drehrichtungsschalter wird verwendet, um die Drehrichtung der Maschine umzukehren. Dies ist jedoch nicht möglich, wenn der Ein/Aus Schalter nicht möglich.

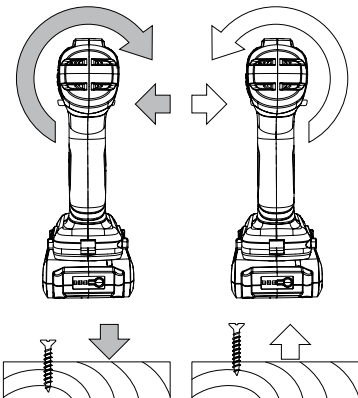

Einstellen der Drehzahl

Die Drehzahl des eingeschalteten Elektrowerkzeugs kann variabel eingestellt werden, je nachdem, wie weit der Ein/Aus Schalter gedrückt wird. Ein leichter Druck auf den Ein/Aus-Schalter führt zu einer niedrigen Drehzahl. Ein weiterer Druck auf Druck auf den Schalter führt zu einer Erhöhung der Drehzahl.

Schutzsystem

Dieses System unterbricht automatisch die Stromzufuhr zum Motor um die Lebensdauer von Werkzeug und Akku zu verlängern. Das Werkzeug wird automatisch während des Betriebs automatisch ab, wenn das Werkzeug oder der Akku einer der folgenden Bedingungen unterliegt:

Überlastungsschutz

Wenn das Werkzeug in einer Weise betrieben wird, die dazu führt, dass es Überlastschutz Wenn das Gerät so betrieben wird, dass es einen ungewöhnlich hohen Strom aufnimmt, stoppt das Gerät automatisch automatisch und ohne Anzeige ab. In dieser Situation, schalten Sie das Gerät aus und beenden Sie die Anwendung, die zur Überlastung die das Gerät überlastet hat. Schalten Sie dann das Gerät ein um neu zu starten.

Überhitzungsschutz

Wenn die Temperatur der Maschine überhitzt ist, schaltet sich die Maschine automatisch ab. Lassen Sie in dieser Situation lassen Sie das Gerät abkühlen, bevor Sie es wieder einschalten.

WERKZEUGWARTUNG

⚠️ WARNUNG: Vor allen Arbeiten an der Maschine selbst, nehmen Sie den Akku aus der Bohrmaschine.

1. überprüfen Sie die Schrauben regelmäßig. Wenn sich die Schrauben lockern, ziehen Sie sie sofort fest, da dies sonst zu einem schweren Unfall führen.
2. Prüfen Sie die Werkzeugkabel regelmäßig. Falls beschädigt, lassen Wenn sie beschädigt sind, lassen Sie sie im nächsten autorisierten Service-Center reparieren.
3. Halten Sie die Lüftungsschlitze sauber. Reinigen Sie alle Teile des Werkzeugs, regelmäßig von Staub befreien. Um das Eindringen von Schmutz zu verhindern.
4. Alle Wartungsarbeiten MÜSSEN nur von einem autorisierten Service-Center durchgeführt werden. Verwenden Sie IMMER nur Zubehör, das für dieses Gerät empfohlen wird.
5. Reinigen. Vermeiden Sie die Verwendung von Kunststofffrissen, die durch EINSATZBEREICHE WERKZEUGWARTUNG das Lösungsmittel beschädigt werden. Verwenden Sie saubere Tücher und milde Seife, um Schmutz, Staub, etc. zu entfernen.

⚠️ WARNUNG: Lassen Sie das Wasser nicht in den Motor und das Werkzeug vollständig in die Ware eintauchen, was Dies führt zu einer Fehlfunktion des Motors und einem elektrischen Schlag.

UMWELTSCHUTZ



1. Das Werkzeug, das Zubehör und die Verpackung sortiert werden sollen für ein umweltgerechtes Recycling.
2. Elektrowerkzeuge und Zubehör enthalten am Ende ihrer Lebensdauer noch große Mengen an wertvollen Rohstoffen und Rohstoffe und Kunststoffe, die ebenfalls einem Recyclingprozess einem Recyclingprozess zugeführt werden können.
3. Der bei der Arbeit entstehende Staub enthält zum Teil schädliche Chemikalien enthalten, müssen von speziellen Müllverwertungs Standort.

SERVICE

1. Im Falle einer Garantie, Reparatur oder Beschaffung von Ersatzteilen, wenden Sie sich immer an die qualifizierten Service-Center. Und lassen Sie sich die effizienten Servicekarte und Rechnung.
2. Es ist ohne den Umfang der Garantie, wenn das Werkzeug durch normalen Verschleiß, Überlastung oder unsachgemäßen Gebrauch von Schäden.

Bitte kontaktieren Sie:
KRAFTWERK Sàrl.
25, rue du Stade
F – 67870 Bischoffsheim
France
Tel. +33-388 48 64 50

Fehlersuche

Probleme	Ursachen	Wege zur Lösung der Probleme
Die Maschine funktioniert nicht	Die Batterie ist leer	Laden Sie die Batterie auf
Motor überhitzt	Stellen Sie sicher, dass die Kühlungsöffnungen frei von Sägemehl und Hindernissen sind	Entlüftungsöffnungen reinigen und freimachen. Während des Betriebs nicht mit der Hand abdecken

KONFORMITÄTSERKLÄRUNG

Model: 404.000.001

Akku-Schrauber 20 V 4 Ah 200 Nm

KRAFTWERK Sàrl, 25 rue due Stade, F-67870 Bischofsheim

Erklärt hiermit in alleiniger Verantwortung, dass das angeführte Produkt auf das sich diese Erklärung bezieht, mit der/den folgenden Norm(en) oder normativen Dokument(en) übereinstimmt:

EN62841-1: 2015

EN62841-2-2: 2014

EN55014-1: 2017

EN55014-2: 2015

Gemäss den Bestimmungen der Richtlinie(n)

Maschinenrichtlinie:

2006/42/EC (MD)

2014/30/EU (EMC)

Bischofsheim, 25/01/2021



Alexander Pieper
CEO



Alle Elektro- und Elektronik-Altgeräte müssen getrennt vom Hausmüll entsorgt werden. In kommunalen Sammeleinrichtungen und entsprechend den jeweils geltenden Vorschriften entsorgen.

- Der Akku muss vom Gerät entfernt werden, bevor er verschrottet wird.
- Das Gerät muss vom Netz getrennt werden, bevor der Akku entfernt wird.
- Der Akku muss sicher entsorgt werden.

GARANTIE

Bei unsachgemässen Gebrauch oder in diesem Dokument beschriebenen Sicherheitsvorgaben nicht berücksichtigenden Gebrauch zurückgehende Schäden wird keine Haftung übernommen.

KUNDENDIENST

Kontaktieren Sie Ihren Importeur oder Ihren Fachhändler, um eine spezialisierte Reparaturstelle zu finden.

**AB KAUFDATUM
2 JAHRE GARANTIE
AUF MATERIAL- ODER PRODUKTIONSFEHLER**

KRAFTWERK®

FAVORITE TOOLS SINCE 1979

KRAFTWERK Europe AG
Mettlenbachstrasse 23
CH-8617 Mönchaltorf
Switzerland
Tel. +41-44 949 40 50

KRAFTWERK Deutschland GmbH
Lebacher Straße 4
D-66113 Saarbrücken
Germany
Tel.+49 681 / 99 63 647

www.kraftwerktools.com